



ЕВРОПЕЙСКИ СЪЮЗ  
ЕВРОПЕЙСКИ ФОНД ЗА  
РЕГИОНАЛНО РАЗВИТИЕ

**ОПЕРАТИВНА ПРОГРАМА  
“ОКОЛНА СРЕДА 2007 – 2013 г.”**



Решения за  
по-добър  
живот

**Дирекция на природен парк „Витоша”**

Гр. София, ул. „Антим I” № 17

тел: 02 9895377, факс: 02 9895377

електронен адрес: [dppvitosha@iag.bg](mailto:dppvitosha@iag.bg)

Проект № DIR-5113326-4-98 “Дейности по устойчиво управление на природен парк „Витоша” по Договор № DIR-5113326-C-010 и проект № 5103020-11-654 „Изпълнение на приоритетни дейности от плана за управление на Природен парк „Витоша” - фаза 2” по Договор № 5103020-C-001

**УТВЪРДИЛ:**

  
Снежана Ивайлова Петрова  
Директор на ДПП „Витоша”

**ДОКУМЕНТАЦИЯ**

**ЗА УЧАСТИЕ В ОТКРИТА ПРОЦЕДУРА ЗА ВЪЗЛАГАНЕ НА  
ОБЩЕСТВЕНА ПОРЪЧКА ПО РЕДА НА ЧЛ. 14, АЛ. 3 (ОПРОСТЕНИ  
ПРАВИЛА) ОТ ЗАКОНА ЗА ОБЩЕСТВЕНИТЕ ПОРЪЧКИ**

ОБЕКТ: СМР



ПРЕДМЕТ: „Възстановяване и ремонт на съществуваща туристическа инфраструктура, изграждане на Размножителен център за редки видове и възстановяване и адаптиране на специализирани маршрути и съоръжения предназначени за хора с увреждания в Природен парк „Витоша”, по проект № DIR-5113326-4-98 „Дейности по устойчиво управление на Природен парк Витоша” и проект № 5103020-11-654 „Изпълнение на приоритетни дейности от плана за управление на Природен парк Витоша - фаза 2”, финансирани по Оперативна програма „Околна среда 2007-2013 г.”, обособена в следните позиции:

**Обособена позиция № 1** - Изграждане на Размножителен център за редки видове – адаптационна волиера.

**Обособена позиция № 2** - Извършване на СМР в сградата на „Музей на мечката”.

**Обособена позиция № 3** - Обезопасяване на 4 бр. каменни кариери в района на с. Владая, Мърчаево, Рударци и Кладница на територията на Природен парк „Витоша”.

**Обособена позиция № 4** – Поставяне на обезопасителни огради около забележителни дървесни индивиди на територията на Природен парк „Витоша”.

**Обособена позиция № 5** – Възстановяване и адаптиране на специализирани маршрути и съоръжения предназначени за хора с увреждания.

**Обособена позиция № 6** - Ремонт на зимна колова маркировка в Природен парк „Витоша”.

**Обособена позиция № 7** - Ремонт на санитарни възли в Природен парк „Витоша”.

2014 г.

## **СЪДЪРЖАНИЕ**

**РАЗДЕЛ I  
РЕШЕНИЕ ЗА ОТКРИВАНЕ НА ПРОЦЕДУРАТА**

**РАЗДЕЛ II  
ОБЯВЛЕНИЕ ЗА ОБЩЕСТВЕНАТА ПОРЪЧКА**

**РАЗДЕЛ III  
ПЪЛНО ОПИСАНИЕ НА ПРЕДМЕТА НА ОБЩЕСТВЕНАТА ПОРЪЧКА,  
ИЗИСКВАНИЯ КЪМ ИЗПЪЛНЕНИЕТО, ТЕХНИЧЕСКА СПЕЦИФИКАЦИЯ**

**РАЗДЕЛ IV  
ИЗИСКВАНИЯ КЪМ УЧАСТНИЦИТЕ**

**РАЗДЕЛ V  
ПОКАЗАТЕЛИТЕ, ОТНОСИТЕЛНАТА ИМ ТЕЖЕСТ И МЕТОДИКА ЗА  
ОПРЕДЕЛЯНЕ НА КОМПЛЕКСНАТА ОЦЕНКА НА ОФЕРТИТЕ**

**РАЗДЕЛ VI  
УКАЗАНИЯ ЗА ПОДГОТОВКАТА И ПОДАВАНЕ НА ОФЕРТИ**

**РАЗДЕЛ VII  
УСЛОВИЯ И РЕД ЗА ПРОВЕЖДАНЕ НА ПРОЦЕДУРАТА**

**РАЗДЕЛ VIII  
ОБРАЗЦИ**

**РАЗДЕЛ IX  
ПРОЕКТ НА ДОГОВОР**

## **РАЗДЕЛ I**

### **РЕШЕНИЕ ЗА ОТКРИВАНЕ НА ПРОЦЕДУРАТА**

## **РАЗДЕЛ II**

### **ОБЯВЛЕНИЕ ЗА ОБЩЕСТВЕНАТА ПОРЪЧКА**

### **РАЗДЕЛ III**

## **ПЪЛНО ОПИСАНИЕ НА ОБЕКТА НА ПОРЪЧКАТА, ИЗИСКВАНИЯ КЪМ ИЗПЪЛНЕНИЕТО И ТЕХНИЧЕСКА СПЕЦИФИКАЦИЯ**

### **СЪДЪРЖАНИЕ**

- 1. УВОД**
- 2. СРОК И МЯСТО ЗА ИЗПЪЛНЕНИЕ**
- 3. ТЕХНИЧЕСКА СПЕЦИФИКАЦИЯ**
- 4. ФИНАНСИРАНЕ**
- 5. УСЛОВИЯ И НАЧИН НА ПЛАЩАНЕ**

## 1. УВОД

**Проект** „Дейности по устойчиво управление на Природен парк Витоша” е изготвен на основание Закона за защитените територии, Наредбата за разработване на планове за защитени територии и Плана за управление на ПП „Витоша“.

Чрез проекта, финансово обезпечен със средства от Оперативна програма „Околна среда 2007-2013 г.”, Дирекция на ПП „Витоша“ цели да осъществи дейности, свързани с:

- поддържане разнообразието на екосистемите и защита на дивата природа;
- опазване и поддържане на биологичното разнообразие в екосистемите;
- предоставяне на възможности за развитие на научни, образователни и рекреационни дейности и създаване на предпоставки за развитието на туризъм и екологосъобразен поминък на населението.

**Проект** „Изпълнение на приоритетни дейности от плана за управление на Природен парк Витоша - фаза 2” е изготвен на основание Закона за защитените територии, Наредбата за разработване на планове за защитени територии и Плана за управление на ПП „Витоша“. Проектът има за цел опазване и възстановяване на приоритетни за Природен парк „Витоша” природни местообитания, местообитания на видове и техните популации.

### Специфични цели:

1. Възстановяване и увеличаване популациите на редки и целеви видове за опазване с малки или застрашени от изчезване популации и възстановяване на техните местообитания;
2. Площно възстановяване и регулиране на ползването на ресурси в целеви типове природни местообитания;
3. Информационно обезпечаване и подобряване на посетителската инфраструктура.

Очакваният ефект от изпълнението на проекта върху целевите видове и местообитания е изцяло положителен. Реализирането на проекта ще допринесе за преодоляване на идентифицирани проблеми чрез прилагане на подходящ набор конкретни дейности – възстановителни, поддържащи, опазващи, регулиращи и информационни.

Оперативна програма “Околна среда 2007-2013 г.” е разработена в съответствие с Националната стратегическа референтна рамка на Република България за програмния период 2007-2013 г. На база на анализите на текущото състояние, тя залага приоритети в сферата на околната среда, които да бъдат финансирани. Чрез подобрене на базисната екологична инфраструктура оперативната програма ще допринесе за достигане на стратегическата визия за България, а именно: ***до 2015 България да се превърне в динамична, конкурентноспособна и достъпна страна членка на ЕС с високо качество на живот, доходи и социална чувствителност.***

Оперативната програма се базира на целите и приоритетите на политиката на ЕС в сферата на околната среда и отразява ангажиментите, поети от Р.България.

Оперативната програма очертава основните цели и приоритети, както и видовете дейности, съгласувани с тези на националната политика за опазване на околната среда и с политиките и законодателството на ЕС, за които ще бъде предоставено финансиране.

Главната стратегическа цел на програмата е ***подобряване, запазване и възстановяване на естествената околна среда и развитие на екологичната инфраструктура.***

Специфичните цели на програмата са изведени както следва:

- Опазване и подобряване състоянието на водите;
- Подобряване управлението на отпадъците и защитата на почвите;
- Опазване на биоразнообразието и защита на природата.

Реализирането на тези цели ще доведе до подобряване качеството на живот на населението в страната и до повишаване на възможностите за инвестиции в нейната икономика.

## **2. СРОК И МЯСТО ЗА ИЗПЪЛНЕНИЕ :**

**2.1 Срок за изпълнение на СМР по Договора (приложимо за обособена позиция № 1)** – до 60 (шестдесет) календарни дни, но не по-късно от 31.10.2014 г., като срокът започва да тече от датата на сключване на договора за възлагане на поръчката и е до датата на подписване на Акт обр. 15 (Дата на приключване) за установяване годността за приемане на СМР. Посоченият краен срок (31.10.2014 г.) за изпълнение на поръчката може да бъде удължен с решение на Управляващия орган на Оперативна програма „Околна среда 2007-2013 г.“, за което изпълнителят ще бъде уведомен своевременно.

Срок за констатиране на дефекти – 180 календарни дни, който започва да тече от датата на подписване на Акт обр. 15 (Дата на приключване) за установяване годността за приемане на СМР.

Паралелно със срока за съобщаване и отстраняване на дефекти започват да текат минималните гаранционни срокове, (съгласно Наредба № 2 от 31.07.2003г. за въвеждане в експлоатация на строежите в Република България и минимални гаранционни срокове за изпълнени строителни и монтажни работи, съоръжения и строителни обекти, обн., ДВ, 72 от 2003 г., изм. и доп., бр. 49 от 2005 г.) на съответните изпълнени строителни и монтажни работи. Минималният гаранционен срок започва да тече от датата на подписване на Акт обр. 15 (Дата на приключване) за установяване годността за приемане на СМР и е до датата на изтичането му, съгласно предложението за изпълнение на поръчката.

Срокът на договора започва да тече от датата на неговото подписване и е до датата на изтичане на гаранционния срок (Наредба № 2 от 31.07.2003 г. за въвеждане в експлоатация на строежите в Република България и минимални гаранционни срокове за изпълнени строителни и монтажни работи, съоръжения и строителни обекти, обн., ДВ, 72 от 2003 г., изм. и доп., бр.49 от 2005 г.), съгласно предложението за изпълнение на поръчката.

**2.2. Срок за изпълнение на СМР по Договора (приложимо за обособени позиции № 2, 3, 4, 5, 6 и 7)** – до 60 (шестдесет) календарни дни, но не по-късно от 31.10.2014 г., като срокът започва да тече от датата на сключване на договора за възлагане на поръчката и приключва с приемането на СМР от възложителя, удостоверено с подписването на приемо-предавателен протокол. Посоченият краен срок (31.10.2014 г.) за изпълнение на поръчката може да бъде удължен с решение на Управляващия орган на Оперативна програма „Околна среда 2007-2013 г.“, за което изпълнителят ще бъде уведомен своевременно.

Срок за констатиране на дефекти – 180 календарни дни, който започва да тече от датата на приемането на СМР от възложителя, удостоверено с подписването на приемо-предавателен протокол.

Паралелно със срока за съобщаване и отстраняване на дефекти започват да текат минималните гаранционни срокове, (съгласно Наредба № 2 от 31.07.2003г. за въвеждане в експлоатация на строежите в Република България и минимални гаранционни срокове за изпълнени строителни и монтажни работи, съоръжения и строителни обекти, обн., ДВ, 72 от 2003 г., изм. и доп., бр. 49 от 2005 г.) на съответните изпълнени строителни и монтажни работи. Минималният гаранционен срок започва да тече от датата на приемане от възложителя на извършените строително-монтажни дейности от изпълнителя, и е до датата на изтичането му, съгласно предложението за изпълнение на поръчката.



Срокът на договора започва да тече от датата на неговото подписване и е до датата на изтичане на гаранционния срок (Наредба № 2 от 31.07.2003 г. за въвеждане в експлоатация на строежите в Република България и минимални гаранционни срокове за изпълнени строителни и монтажни работи, съоръжения и строителни обекти, обн., ДВ, 72 от 2003 г., изм. и доп., бр.49 от 2005 г.), съгласно предложението за изпълнение на поръчката.

2.3. Място на изпълнение на поръчката (за всички обособени позиции):

Мястото за изпълнението на поръчката е на територията на Природен парк „Витоша”.

### **3. ТЕХНИЧЕСКА СПЕЦИФИКАЦИЯ**

**3.1. Техническа спецификация за Обособена позиция № 1 - Изграждане на Размножителен център за редки видове – адаптационна волиера**

Предмет на тази позиция е изграждане на Размножителен център за редки видове – адаптационна волиера по Дейност 2, поддейност 2.5. по Проект № DIR-5113326-4-98 „Дейности по устойчиво управление на Природен парк Витоша”, съгласно Договор № DIR-5113326-C-010 за безвъзмездна финансова помощ по Оперативна програма „Околна среда 2007-2013” и по-конкретно:

- **Описателна част**

Обектът се намира в непосредствена близост до детски екостанционар „Бели брези“ (в посока над кв. Бояна) и представлява адаптационна волиера за птици-редки видове, които ще бъдат адаптирани и освобождавани в парка. Сградата (съоръжението) представлява едноетажна оградена структура-дървена конструкция, частично оградена с дъсчена обшивка и фундирана върху полувкопани габиони. Съоръжението е ситуирано на терен с лека денивелация на север. От юг имаме главен вход и коридор, от който се достига до складово помещение, а през три врати се достига до трите необособени обема. Коридора и склада са покрити с общ плътен покрив, различен от покритието по контура – тип стреха и телена мрежа.

#### **Архитектурно-строително решение.**

Контура на сградата се предвижда да се фунда на върху полувкопани габиони с размери 50/50/100 см. Върху горния край на габиона ще бъдат анкерирани подложни основни дървени столици със сечение 14/14 см. Върху дървените столици ще се монтира дървена вертикална ферма през 2 м. Фермата ще се изпълни от вертикални и наклонени елементи- ритловици, а хоризонталните елементи, които ги укрепват (клещи и подкоси) са от фасониран материал. В промеждутъка между фермите ще се монтират наклонени ритловици, които образуват външната повърхнина на пресечения конус. Между всеки две ферми се предвижда наклонен едноскатен покрив, който ще бъде носен от две столици. Наклонените външни стени са обшити от дървени (иглолистни) капаци до к. 2,44 м. От тази кота нагоре имаме обшиване със стоманена мрежа с PVC покритие, която изпълнява функцията на покрив. Вътрешният обем между покривите ще се покрие със същата мрежа, като стоманената мрежа се дублира отдолу с мека мрежа тип „рибарска“ от изкуствен текстил. В средата на всеки от конусите е

предвидена вертикална единична или съставна колона, която да носи (укрепва) мрежите и да помага при разпределянето на товара от сняг и вятър.

Подът на антрето и склада се предвижда да е от каменна настилка от неокрайчени камъни на тревна фуга. Във вътрешността на волиерата не се предвижда настилка. Дървените конструктивни и облицовъчни материали да се третират с финашно покритие.

### Инженерни решения.

Захранването на обекта с електроенергия се предвижда да се осъществи от вече изграденият трафопост, предназначен за сградата на Екостационара. Не се предвижда изграждане на ВиК инсталация. Предвижда се гръмоотводна инсталация и видеонаблюдение.

- **Количествена сметка**

номер	Видове работи	мярка	количество
<b>1 ЗЕМНИ РАБОТИ</b>			
1.1.	Отстраняване на хумус машинно с деб. до 20 см	куб. м	23,70
1.2.	Прехвърляне на земни почви до 3 м хоризонтално или 2 м вертикално разстояние	куб. м	51,74
1.3.	Натоварване на земна маса машинно с багер	куб. м	51,74
1.4.	Изкоп за основи, (легла за габиони), машинно	куб. м	28,04
1.5.	Извозване на строителна почва на табан, до 50 км (1 курс- 8 куб. м)	курса	7
1.6.	Доставка и Полагане на подложен трошляк, под фундаментите	куб. м	17,80
1.7.	Насипване с трошляк- уплътняване на габиони към изкопа	куб. м	17,80
1.8.	Полагане на Обратен насип	куб. м	2,30
1.9.	Уплътняване на земна маса, ръчно на пластове по 10 см	куб. м	4,50
<b>2 АРМИРОВЪЧНИ РАБОТИ</b>			
2.1.	Доставка и полагане на армировка d=8 мм	кг	949,50
2.2.	Доставка и полагане на армировка N 10 мм	кг	1 043,15
<b>3 ДЪСЧЕНИ ОБШИВКИ</b>			
3.1.	Доставка и монтаж на Дъсчена обшивка ФАСАДНА, редена със зъстъпване-отбичена дъска, нерендосана на 16-18 мм, ширина 10 до 12 см	кв. м	205,80
3.2.	Доставка и монтаж на Дъсчена обшивка ФАСАДНА, редена без зъстъпване-отбичена дъска нерендосана, на 16-18 мм, ширина 10 см	кв. м	23,80
<b>4 ДЪРВЕНА КОНСТРУКЦИЯ И ПОКРИВНИ РАБОТИ</b>			

4.1.	Доставка материал за дървена покривна и стенна конструкция - ритловици на 5 м за конструктивни ферми- общо 250 л. м	куб. м	1,26
4.2.	Доставка материал за дървена покривна и стенна конструкция - ритловици на 5 м полагане между фермите- общо 570 л. м	куб. м	2,85
4.3.	Доставка бичен материал за столци 14/14 см, монтирани към фундамента-габион- 164,90 л. м	куб. м	3,24
4.4.	Доставка бичен материал за столци 14/14 см, по горен пояс, към покрива- 129,50 л. м	куб. м	2,54
4.5.	Доставка бичен материал за столци 14/14 см, малък покрив- 23,00 л. м	куб. м	0,45
4.6.	Доставка бичен материал за ребра 8/10 см, общо- 250,90 л. м	куб. м	2,01
4.7.	Доставка бичен материал за клещи по фермите 15/2,5 см, общо- 105,60 л. м	куб. м	0,40
4.8.	Доставка ритловици на 5 м полагане над дъсчената обшивка- общо 62,30 л. м	куб. м	0,32
4.9.	Доставка бичен материал за челна дъска, горна и долна 12/2,5 см, общо- 135,50 л. м	куб. м	0,41
4.10.	Дъсчена обшивка ПОКРИВНА- отбичена дъска нерендосана, на 18-20 мм, ширина 10 - 12 см	кв. м	136,40
4.11.	Доставка на битумни керемиди, с посипка в/у дъсчена обшивка	кв. м	136,40
4.12.	Доставка на битумизирана мушама, един пласт със застъпване	кв. м	163,68
4.13.	Дълбока импрегнация на дървена конструкция, обшивки и дървено оборудване	куб. м	17,95
4.14.	Доставка Челна ламарина за водокап и водобран (към горен и долен край на стрехата)	л. м	135,50
4.15.	Монтаж на дървена покривна и стенна конструкция	куб. м	17,61
<b>5 ФУНДАМЕНТИ</b>			
5.1.	Доставка и монтаж на стоманен габион (100x100x50 см), защитен против корозия	бр.	95
5.2.	Доставка и полагане на добавъчен материал (трошляк, фракция 8-10 см) за пълнене на габиона	куб. м	47,50
<b>6 НАСТИЛКИ</b>			
6.1.	Доставка и полагане на неокрайчен камък на 3 см. върху пясъчно легло	кв. м	14,42
6.2.	Доставка и полагане на пясъчно легло	куб. м	0,58
6.3.	Доставка и Полагане на подложен трошляк, под пясъчното легло	куб. м	2,20
<b>7 ДОГРАМА и МРЕЖИ</b>			
7.1.	Доставка и монтаж на Врати 80 /210, чамови, на кушащи, на щок, с брава и дръжка	Бр.	3,00

7.2.	Доставка и монтаж на стоманена мрежа с PVC покритие, с отвор 20/20 мм, по фасадата	кв. м	78,00
7.3.	Доставка и монтаж на стоманена мрежа с PVC покритие с отвор 20/20 мм, в хоризонтално положение, към покрива.	кв. м	117,90
7.4.	Доставка и монтаж на PVC мрежа, високоякостна с отвор 20/20 мм, в хоризонтално положение, към покрива.	кв. м	125,50
7.4.	Доставка и монтаж на PVC мрежа, високоякостна с отвор 20/20 мм, за преграждане тип "перде".	кв. м	18,00
<b>8 ОБОРУДВАНЕ</b>			
8.1.	Доставка и монтаж на хранилка с поилка	бр.	3
8.2.	Доставка и монтаж на вана за жива плячка - от иноксова ламарина	бр.	3
8.3.	Изработка и монтаж на Капандура, подвижна за разлитане на птиците- дървена конструкция с ролков механизъм	бр.	5
8.4.	Изработка и монтаж на Стоманен ринг към централните триноги, за захващане на въжетата, носещи мрежите	бр.	6
8.5.	Доставка и монтаж на Стоманено въже, оплетка с PVC покритие, 5 мм, носещо двата слоя мрежа	л. м	255,00
8.6.	Доставка и монтаж на Стоманени обтегачи с карабинер, поцинковани - към стоманено въже	бр.	35
8.7.	Доставка и монтаж на дървена кацалка на 220 см- мертек, покрит с изкуствена трева с "Астротърф"	бр.	6
8.8.	Тръби за пускате на храна и вода, PVC Ф120 мм, с капачка и коляно - виж чертежи	бр.	11
8.9.	Доставка и монтаж на въжена кацалка на 230 см.- конопено въже с диаметър 30 мм.	бр.	7
8.10.	Изработка и монтаж на дървен стилаж - 120/ 35 / h 140 см.	бр.	3
8.11.	Хладилник с фризер за съхранение на месни храни	бр.	1
8.12.	Метален контейнер за съхранение на зърнени храни	бр.	1
8.12.	Постоянно-обяснителна информационна табела	бр.	1
<b>9 ЕЛЕКТРИЧЕСКА ИНСТАЛАЦИЯ И ОБОРУДВАНЕ</b>			
9.1.	Доставка и монтаж на DVR система 16 канална	бр.	1
9.2.	Доставка и монтаж на захранващ блок с входящо напрежение 220 v на 12 v	бр.	1
9.3.	Доставка и монтаж на UPS 600VA	бр.	1
9.4.	Доставка и монтаж на влагозащитена камера с висока резолюция за видеонаблюдение Ден - Нощ, външен монтаж, с вграден вентилатор и нагревател, в комплект със стойка за монтиране, готова за работа	бр.	3
9.5.	Доставка и монтаж на пасивен преобразувател (видео балуни) за пренос на видео сигнал по UTP/FTP кабели (усукана двойка) Комплект 2 бр.	бр.	3
9.6.	Доставка и изтегляне на кабели по тръби 1кV: -СВТ 2x4кв. мм	л. м	80

9.7.	Доставка и изтегляне на кабели по тръби 1кV: -СВТ 3x4 кв. мм	л. м	80
9.8.	Доставка и изтегляне на кабели по тръби 1кV: - cable cat 5	л. м	80
9.9.	Трасиране на кабелна линия	л. м	60
9.10.	Направа изкоп със зариване и трамбоване, 3-та категория/ 60 x90 см	л. м	55
9.11.	Направа подложка и полагане на PVC лента	л. м	55
9.12.	Доставка и полагане на PVC тръба в готов изкоп: ф 50	л. м	165
9.13.	Доставка и монтаж на мълниеприемна мачта с мълниеприемник с изпреварващо действие –комплект	бр.	1
9.14.	Доставка и монтаж на екструдирани проводник Ф8 мм	л. м	8
9.15.	Доставка и полагане на стом.поц.шина 40/4 мм за отводи и заземители	л. м	5
9.16.	Доставка и монтаж на заземителен кол от ст.поц.тръба 21/2” с дължина 2,5 м	бр.	2
9.17.	Доставка и монтаж на двоен влагозащитен контакт	бр.	1
9.18.	Направа и монтаж на контролен съединител	бр.	1
9.19.	Измерване на преходното съпротивление от специализирана лаборатория	бр.	1
<b>10 РАЗНИ</b>			
10.1.	Разходи (такси) за промяна на ел. мощността, във връзка с присъединяването на Обекта към „ЧЕЗ”	бр.	1,00
<b>Максимално допустима обща стойност без вкл. ДДС:</b>			
<b>78 000, 64 лв.</b>			

Приложения:

1. Схема на местоположението на обекта
2. Разпределения-план – 4 бр.

**\*\*\* Допълнителна информация за проекта на Размножителен център за редки видове – адаптационна волиера е налична в ДПП Витоша и ще бъде предоставена при поискване от заинтересованите лица.**

### **3.2. Техническа спецификация за Обособена позиция № 2 - Извършване на СМР в сградата на „Музей на мечката”**

Предмет на тази позиция е извършване на СМР в сградата на „Музей на мечката” по Дейност 3, поддейност 3.1. по Проект № DIR-5113326-4-98 „Дейности по устойчиво управление на Природен парк Витоша”, съгласно Договор № DIR-5113326-C-010 за безвъзмездна финансова помощ по Оперативна програма „Околна среда 2007-2013” и по-конкретно:

- **Описателна част**

Обектът се намира в посока над кв. Бояна, недалеч от м. Тихия кът. Сградата представлява двуетажна масивна постройка, разположена на наклонен терен, и поради тази причина първото ниво е полувкопано.

Горното ниво се състои от еднопространствен обем, в който е разположена основната експозиция на музея. Помещението е покрито с двускатен покрив с дървена покривна конструкция и керемиди. Подовата конструкция е гредоред, върху който е наковано дюшеме от иглолистна дървесина. Стените са на мазилка и бяла боя, дограмата - дървена, с външни метални капаци. На нивото има външна покрита веранда.

Долното ниво е със самостоятелен достъп. Състои се от следните помещения: преддверие и склад, които се падат под покритата външна веранда и таванът им е стоманобетонна плоча; фойе с две експозиционни помещения, които се падат под експозицията на горното ниво и таванът им е видим гредоред. В дъното на фойето има масивна стълба към горното ниво, която в момента не се ползва. Помещенията са на циментова замазка и трамбована пръст. Стените са на вароциментова мазилка.

- **Предвидени СМР за реализация**

- **Демонтажни дейности**

Предвижда се да се премахне съществуваща бетонна стълба в приземния етаж, частично премахване бетонов под, прорязване на дървен под и извозване на строителни отпадъци.

- **Основни СМР**

Тук попадат основните строителни работи като изграждане на бетонна стена в приземния етаж, измазване и изкърпване на тавани и стени, изграждане на армиран пояс за стъклен под, изграждане на стъклен под, подмяна обшивка около комин, изграждане на бетонов под в приземния етаж, монтаж на врати, грундиране и боядисване на стени и тавани и др.

Допълнителни мероприятия

Изграждане на имитация на меча бърлога, допълнително оборудване на музея, изграждане на нова ел. част и др.

- **Количествена сметка**

№	Вид работа	Ед. м.	количество
	<b>Демонтажи</b>		
1	Къртене на масивна стълба	куб. м	3,05
2	Разбиване на бетонов под, първо ниво	куб. м	1,02
3	Частично разрушаване на подова конструкция гредоред	кв. м	2,36
4	Извозване на строителни отпадъци, курсове камион до 4 куб. м	Бр.	2
	<b>Основни СМР</b>		
1	Изграждане на нова преградна тухлена стена на 12 см с щурц	кв. м	4,13

2	Двустранно измазване на тухлена стена с вароциментов разтвор	кв. м	8,26
3	Изкърпване и измазване на тавани с вароциментов разтвор	кв. м	15,90
4	Доставка и полагане на армиран стоманобетонен пояс, сутерен, за стъклен под	куб. м	1,42
5	Доставка и полагане на кофраж, за армиран пояс, сутерен	кв. м	39,19
6	Подмяна на ламаринена обшивка около комин	кв. м	1,90
7	Доставка и монтаж на стоманена конструкция за стъклен под (на двете нива)	м	21,32
8	Доставка и полагане на стъклен под-триплекс 10/10/1 (на двете нива)	кв. м	6,26
9	Доставка и полагане на бетонов под 10 см-пердашене, армиране, тониране на две ръце	кв. м	41,98
10	Доставка и полагане на интериорна врата 80/200 см, гладка- с брава и дръжка	бр.	1
11	Грундиране и Боядисване на стени и тавани на две ръце- цветен фасаген ( двете нива)	кв. м	137,87
	<b>Довършителни СМР</b>		
12	Доставка на стиропор XPS, на 5 см за имитация на меча бърлога	кв. м	81,00
13	Полагане на стиропор XPS, на 5 см за имитация на меча бърлога	кв. м	81,00
14	Доставка и полагане на декоративна шпакловка за имитация на меча бърлога, върху стиропор- армировъчна мрежа, тераколова шпакловка, декоративно тониране	кв. м	34,20
	<b>Обзавеждане</b>		
15	Доставка на стифиращ се посетителски стол за зала прожекции- тръбна конструкция, шперплатова седалка и облегалка	бр.	16
16	Доставка и монтаж на мебелно пано (ПДЧ - ламинат) за покриване на прозорци 120/140 - 2 бр.	кв. м	3,36
17	Доставка и монтаж на прожекционен екран 200/200 см	бр.	1
18	Доставка и монтаж на мултимедиен проектор	бр.	1

19	Доставка и монтаж, грундиране, обработка против корояди и запечатване кората на иглолистен дънер, около централната колона	бр.	1
20	Изработка и доставка на изложбена маса-стоманени крака, корпус шперплат, стъклена, отваряема вратичка, заключване	бр.	4
21	Доставка и монтаж на Цокъл от шперплат-силует на гора, тониран	кв. м	4,28
<b>Електро</b>			
22	Доставка и монтаж на табло ТМ по схема	бр	1
23	Доставка и монтаж на тоководеща шина за монтаж на прожектори (с крепежни елемент и аксесоари)/	комплект	1
24	Доставка и монтаж на стоманени гофрирани тръби 16 мм	л. м	90,00
25	Доставка и монтаж на ключове и контакти	бр.	16
26	Доставка и полагане на кабели СВТ 1,5 - до 2,5 мм в гофрирана тръба	л. м	130,00
27	Направа на лампени и контактени излази	бр.	18
28	Доставка и монтаж на фотоклетка и реле за таванен монтаж	бр.	2
29	Доставка и монтаж на LED прожектор за монтаж върху тоководеща шина	бр.	7
29	Доставка и монтаж на LED лента, за изложбените маси	бр.	4
29	Доставка и монтаж на евакуационно осветително тяло 8W с вградена батерия	бр.	1
29	Доставка и монтаж на плафон с енергоспестяваща лампа	бр.	6
29	Доставка и монтаж на трансформатор за LED лампа 220 W- 12 W, за монтаж на метална шина	бр.	1
<b>Максимално допустима обща стойност без вкл. ДДС: 18 316,08 лв.</b>			

Приложение:

1. Архитектурни чертежи – 2 бр.

\*\*\* Допълнителна информация за проекта на ремонт на сградата на „Музей на мечката” е налична в ДПП Витоша и ще бъде предоставена при поискване от заинтересованите лица.



### 3.3. Техническа спецификация за Обособена позиция № 3 –Обезопасяване на 4 бр. каменни кариери в района на с. Владая, Мърчаево, Рударци и Кладница на територията на Природен парк „Витоша”

Предмет на тази позиция е обезопасяване на 4 бр. каменни кариери в района на с. Владая, Мърчаево, Рударци и Кладница на територията на ПП Витоша по Дейност 4, поддейност 4.3. по Проект № DIR-5113326-4-98 „Дейности по устойчиво управление на Природен парк Витоша”, съгласно Договор № DIR-5113326-C-010 за безвъзмездна финансова помощ по Оперативна програма „Околна среда 2007-2013” и по-конкретно:

#### КАРИЕРА „СЕЛИМИЦА”

- **Описателна част**

Обекта с площ от 9,5 дка. попада в горски фонд в границите на територията стопанисвана от Държавно ловно стопанство Витошко-Студена. Най-близките населени места са с. Рударци и Мърчаево, които се намират на около 2-2,2 км по права линия. До обекта се стига по черен път (8,5 км) от с. Владая, който е в добро състояние.

- **Необходими мероприятия за изпълнение на обекта:**

- предвидено е поставяне на предпазен парапет за обезопасяване на обекта на два участъка с обща дължина 100 л. м и унифицирано информационно табло.

- **Количествена сметка**

№	Дейност	Мярка	Количество
1.	Направа на място на дървени предпазни парапети	л. м	100
2.	Доставка и монтаж на указателна табела (дизайн унифициран за територията на ПП „Витоша“)	Бр.	1
<b>Максимално допустима обща стойност без вкл. ДДС – 4 830,00 лв.</b>			

#### КАРИЕРА „СЕЛИМИЦА-ЗАСЛОН”

- **Описателна част**

Обекта с площ от 18 дка. попада в горски фонд в границите на територията стопанисвана от Държавно ловно стопанство Витошко-Студена. Най-близките населени места са с. Рударци и Мърчаево, които се намират на около 2-2,2 км по права линия. До обекта се стига по черен път (8 км) от с. Владая, който е в добро състояние.

- **Необходими мероприятия за изпълнение на обекта:**

- предвидено е поставяне на предпазен парапет за обезопасяване на обекта на два участъка с обща дължина 95 л. м и унифицирано информационно табло

- **Количествена сметка**

№	Дейност	Мярка	Количество
1.	Направа на дървен предпазен парапет	л. м	95
2.	Доставка и монтаж на указателна табела (дизайн унифициран за територията на ПП „Витоша“)	Бр.	1
<b>Максимално допустима обща стойност без вкл. ДДС – 4 620,00лв.</b>			

### **КАРИЕРА „ЦЕРОВА ПОЛЯНА”**

- **Описателна част**

Карьера „Церова поляна“ се намира в землището на село Рударци, община Перник. Теренът попада в горски фонд в границите на територията стопанисвана от Държавно ловно стопанство Витошко-Студена. Нарушеният терен е с размери около 6,0 дка.

Най-близкото населено място е село Рударци, което се намират на приблизително около 700 м западно от нарушения терен.

До кариерата се достига по път с начало с. Рударци или село Мърчаево и с дължина около 2,5 км. Покритието в по-ниската една трета от маршрута е асфалтово, а в горната част пътят е земен. Състоянието на пътя е добро и позволява достигане на строителна техника до обекта.

- **Необходими мероприятия за изпълнение на обекта:**

Поставяне на предпазни парапети за осигуряване на безопасност на туристите. Трябва да се поставят указателни табели.

- **Количествена сметка**

№	Дейност	Мярка	Количество
1.	Направа на дървен предпазен парапет	л. м	100
2.	Доставка и монтаж на указателна табела (дизайн унифициран за територията на ПП „Витоша“)	Бр.	1
<b>Максимално допустима обща стойност без вкл. ДДС – 4 830,00лв.</b>			

### **КАРИЕРА „КЛАДНИЦА”**

- **Описателна част**

Карьера „Кладница“ се намира източно от с. Кладница, община Перник на около 200 м. Оформена е в югозападните склонове на Витоша. До нея се достига по черен път, минаващ източно от жилищната зона на селото.

Теренът попада в горски фонд в границите на територията стопанисвана от Държавно ловно стопанство Витошко-Студена.

Нарушеният терен е с размери 4 дка, но заедно с околните прилежащи терени с образувани насипища е около 7 дка.

- **Необходими мероприятия за изпълнение на обекта:**

- Поставяне на предпазни парапети за осигуряване на безопасност на туристите и унифицирано информационно табло.

- **Количествена сметка**

№	Дейност	Мярка	Количество
1.	Направа на място на дървен предпазен парапет	л. м	90
2.	Доставка и монтаж на указателна табела (дизайн унифициран за територията на ПП „Витоша“	Бр.	1
<b>Максимално допустима обща стойност без вкл. ДДС – 3 780,00лв.</b>			

**Приложение:**

1. Карти на местоположението на обектите – 5 бр.

2. Детайл на парапет и табло

\*\*\* **Информацията за изработка на информационните табла (текст, снимки, карти и т.н.) ще бъде предоставена от Възложителя.**

### **3.4. Техническа спецификация за Обособена позиция № 4 - Поставяне на обезопасителни огради около забележителни дървесни индивиди на територията на Природен парк „Витоша”**

- **Описателна част**

Поставянето на дървени огради около забележителни дървесни индивиди е предвидено като част от мерките към дейност Дейност 2 „Опазване и експониране на забележителни дървесни екземпляри на територията на ПП Витоша” на Проект № 5103020-11-654 „Изпълнение на приоритетни дейности от плана за управление на ПП Витоша – фаза II”, финансиран с Договор № 5103020-С-001 за безвъзмездна финансова помощ по Оперативна програма „Околна среда 2007-2013“, съфинансирана от Европейски фонд за регионално развитие на Европейския съюз.

Всяка ограда е изградена от дървени летви и греди от иглолистен материал. Има формата на квадрат или правоъгълник с размери в зависимост от дървесния индивид, около който е поставена. Точните размери за всяка ограда са посочени в таблица. Елементите, от които е изградена оградата, са следните: **носещи оградата дървени греди, напречни дървени летви, надлъжни дървени летви.** Елементите се захващат помежду си посредством винтове за дърво. Всички елементи се лакират с безцветен лак. Готовата ограда трябва да бъде поставена около дървото и да бъде стабилна на терена след монтаж.

- **Носещи оградата дървени греди** – 160x12x12 см, вкопани в земята на 40 см – 4 броя. Разположени са в четирите ъгъла на квадрата/правоъгълника. За оградите, при които страната е по-дълга от 300 см се поставя допълнителна носеща греда с размер 160x12x12 см зад една от надлъжните летви (виж Таблица).

- **Надлъжни дървени летви** – поставени хоризонтално, по две за всяка страна на оградата, успоредно една от друга (разстояние между тях 70 см), дължината им е посочена в таблица, широчина 10 см, дебелина 2 см – общо 8 броя.

- **Напречни дървени летви** – поставени вертикално, успоредно и на равно разстояние една от друга 10 см, повдигнати на 10 см от повърхността на земята, с размери 110x12x2 см. Броят им за всяка страна на ограда е посочен в таблица. Надлъжните летви са заоблени в горния край. На една от страните на оградата, предварително посочена от Възложителя има два броя дървени летви с размери 132x12x0,20 см. Разположението на тези две дървени летви е по средата на страната на оградата. В горния им край ще бъде монтирана метална информационна табела, като параметрите и ще бъдат допълнително уточнени от възложителя.

Общият брой обекти за ограждане е 17 (дървесните индивиди са 20 бр, като на две места са в групи по 2 и 3 броя заедно) (виж Таблица). Преди поставянето на ограда около някои от индивидите се извършва разкастриране на заобикалящата ги дървесна и храстова растителност с цел безпрепятственото поставяне на оградата, както и разкриването и към намиращите се в близост пътища или пътеки. Дървесните индивиди, около които се поставят огради, са предварително посочени от Възложителя на място.

**Таблица с данни за размерите на оградите около забележителните дървесни индивиди и местността, в която се намират**

Дървесен индивид	Местност	Носещи греди, брой; см	Надлъжни летви, брой; см	Напречни летви, брой; см	Забележка*
1.Обикновен габър	Драгалевски манастир	4;160x12x12	8;254x10x2	48;110x12x2	
2.Обикновен габър	Драгалевски манастир	4;160x12x12	8;254x10x2	48;110x12x2	
3.Обикновен габър	Драгалевски манастир	4;160x12x12	8;254x10x2	48;110x12x2	
4.Планински ясен	Драгалевски манастир	8;160x12x12	8;320x10x2	60;110x12x2	
5.Планински ясен	Драгалевски манастир	8;160x12x12	8;320x10x2	60;110x12x2	
6.Обикновен явор	Драгалевски манастир	8;160x12x12	8;320x10x2	60;110x12x2	
7.Бук	Драгалевски манастир	8;160x12x12	8;364x10x2	68;110x12x2	
8.Бук	Драгалевски манастир	8;160x12x12	8;408x10x2	76;110x12x2	

9.Бук	Драгалевски манастир	8;160x12x12	8;408x10x2	76;110x12x2	
10.Горун	Кладнишки манастир	8;160x12x12	8;320x10x2	60;110x12x2	
11.Горун	Кладнишки манастир	7;160x12x12	2;496x10x2 4;408x10x2	61;110x12x2	Оградата е правоъгълник с размери 496x408 см. Дървото ще бъде оградено само от трите страни поради съществуваща телена ограда на Кладнишкия манастир. Необходимо е телената ограда да бъде изправена и изпъната. Необходимо е разкастриране.
12.Космат дъб – 2 броя	с. Боснек	8;160x12x12	4;320x10x2 4;408x10x2	68;110x12x2	Оградата е правоъгълник с размери 320x408 см. Необходимо е разкастриране на храстова растителност около дърветата.
13.Космат дъб	с. Боснек	8;160x12x12	8;408x10x2	76;110x12x2	Необходимо е премахване на съществуваща стара ограда
14.Смърч	х. Панчо Томов	4;160x12x12	8;254x10x2	48;110x12x2	
15.Смърч	х. Панчо Томов	4;160x12x12	8;254x10x2	48;110x12x2	
16.Смърч	х. Панчо Томов	4;160x12x12	8;254x10x2	48;110x12x2	
17.Бяла мура – 3 броя	х. Кумата	6;160x12x12	4;408x10x2 4;210x10x2	58;110x12x2	Оградата е правоъгълник с размери

					408x210 см
--	--	--	--	--	------------

\*В забележката първо е посочен размера на лицевата страна на оградата

- **Обща дължина на оградата за всичките 20 бр. дървета – 215 л. м**
- **Максимално допустима обща стойност без включено ДДС – 15 000 лв.**

### **3.5. Техническа спецификация за Обособена позиция № 5 - Възстановяване и адаптиране на специализирани маршрути и съоръжения предназначени за хора с увреждания.**

Предмет на тази позиция е възстановяване и адаптиране на специализирани маршрути и съоръжения предназначени за хора с увреждания по Дейност 2, поддейност 2.4. по Проект № DIR-5113326-4-98 „Дейности по устойчиво управление на Природен парк Витоша”, съгласно Договор № DIR-5113326-C-010 за безвъзмездна финансова помощ по Оперативна програма „Околна среда 2007-2013” и по-конкретно:

#### **3.5.1. Обект „Тихия кът”**

- **Описателна част**

Обектът се намира непосредствено до главния път при м. Тихия кът по направление от кв. Бояна към м. Златни мостове в ниската част на парка. Площадката представлява малка равна полянка с диаметър около 20 м разположена под короната на дърветата, подходящо място за активен и пасивен отдих. В близост до обекта има ресторант, а покрай него минава туристическа алея.

- **Предвидени СМР за реализация**

Обектът е разделен на две зони – зона за пасивен отдих с разполагане на специализирани маси с пейки предназначени за хора с увреждания, огнище и беседка-информационен център. В зоната за активен отдих са предвидени типови съоръжения за спорт. Предвидено е площадката да се огради с нисък бордюр (сигнална рамка за слепи), а самата площадка да се насипе и трамбова с тънък слой сипица (5-7см) за изравняване на неравностите и по-добър достъп на трудно подвижни посетители. Предвидена е и единична тоалетна пригодена за хора с увреждане. За осигуряване на достъпа с инвалидни колички е предвидено изграждане на рампа, която да свърже главния път с площадката.

- **Количествена сметка**

<b>№ по ред</b>	<b>Видове ремонтни и възстановителни работи</b>	<b>Единица мярка</b>	<b>Количество</b>
<b>1</b>	<b>2</b>	<b>3</b>	<b>4</b>

<b>Обект: м. Тихия кът</b>			
<b>Изграждане на рампа за достъп</b>			
1.	Изкопи комбинирани (ръчно и с багер) за оформяне на основи за стените (дълбочина 40-60 см)	куб. м	4,2
2.	Изливане на фундаменти дълб./дебел./дълж.-0.50/0.30/35 м, включително кофраж. Бетон Б15	куб. м	5,25
3.	Изливане на стени с дебелина 17см, включително кофраж. Бетон Б20	куб. м	2,5
4.	Доставка, полагане и трамбоване на основа (15 см слой) от заклинен трошен камък със зърнометрия (0-50)	куб. м	16
5.	Доставка и полагане на гранитни павета 10x10 см върху пясъчна основа (5 см)	кв. м	20
6.	Доставка и полагане на ивици от тактилни плочи (30x30 см) върху 5 см земно-влажен бетон	бр.	73
7.	Доставка и монтаж на метален парапет (Н 50-75 см), включително грунд и боя	л. м	34,2
<b>Изграждане на площадка</b>			
8.	Подравняване и почистване на площадката	кв. м	430
9.	Доставка и монтаж върху земно-влажна бетонна смес на бордюор от гранитни павета 10x20 см	л. м	78
10.	Доставка и монтаж върху бетонна ивица с дебелина 5см на тактилни плочи плочи 30x30	бр.	157
11.	Доставка, полагане и трамбоване на сипица (5 см слой за финно подравняване) със зърнометрия (0-15)	куб. м	21,5
12.	Доставка на Маса с пейки (P1)	бр.	4
13.	Изграждане на огнище (P4)	бр.	1
14.	Доставка и монтаж на средно информационно табло с PVC (И2)	бр.	1
15.	Доставка и монтаж на малко информационно табло с PVC (И3)	бр.	1
16.	Доставка и монтаж на инфо пункт (И4)	бр.	1
17.	Доставка и монтаж на "Музикален камък"	бр.	1

18.	Доставка и монтаж на детско съоръжение люлка тип "Гнездо" (3П)	бр.	1
19.	Доставка и монтаж на съоръжение -"Лостове за висене" (С1)	бр.	1
20.	Доставка и монтаж на съоръжение -"Уред за висене" (С6)	бр.	1
21.	Доставка и монтаж на съоръжение -"Фитнес уред" (4П)	бр.	1
22.	Доставка и монтаж на съоръжение -"Колело за раздвижване" (5П)	бр.	1
23.	Изграждане на специализирана единична тоалетна (m 1)	бр.	1
<b>Максимално допустима обща стойност без вкл. ДДС – 29 593,30 лв.</b>			

### 3.5.2. Обект „х. Панчо Томов”

- Описателна част**

Хижа „Панчо Томов” се намира между м. „Златни мостове” и м. „Офелиите”, на 150 м в страни от главния път. Хижата е собственост на Съюза на глухите и се използва за организиране на събития. Района около хижата е много привлекателен за рекреация и спорт. Има две равни поляни разположени на тераси, кътове за отдих, чешма и разположена по периферията растителност с площ около 620 кв. м. През обекта минава посещавана алея, която води до м. „Златни мостове”.

- Предвидени СМР за реализация**

Общата идея е да не се нарушава общият облик на пространството, като на едната тераса е предвидено да се запази съществуващото положение, като се маркира само едно спортно игрище за отборни игри. Предвидени са поставянето на типови спортни съоръжения по периферията до хижата. Предвижда се реконструкция на съществуваща настилка около хижата и на част от преминаващата алея. Предвижда се и специализирани маси с пейки за пасивен отдих.

- Количествена сметка**

№ по ред	Видове ремонтни и възстановителни работи	Единица мярка	Количество
1	2	3	4



**Обект: х. Панчо Томов**

**Настилка от гранитни павега 10x10см. върху пясъчна основа с бордюр от гранитни павега 10x20см. върху земно-влажна бетанна смес.**

1.	Изкопи комбинирани (ръчно и с багер) за оформяне на легло с дълбочина до 20 см	куб. м	18
2.	Доставка и монтаж върху земно-влажна бетонна смес на бордюр от гранитни павега 10x20 см	л. м	70
3.	Доставка и полагане на гранитни павега 10x10 см върху пясъчна основа (7-10см)	кв. м	90
<b>Настилка от щуп с бордюр от гранитни павега 10x20 см върху земно-влажна бетонна смес</b>			
4.	Изкопи комбинирани (ръчно и с багер) за оформяне на легло с дълбочина до 20 см	куб. м	15
5.	Доставка и монтаж върху земно-влажна бетонна смес на бордюр от гранитни павега 10x20 см	л. м	95
6.	Доставка, полагане и трамбоване на основа (15 см слой) от заклинен трошен камък със зърнометрия (0-50)	куб. м	12
7.	Доставка, полагане и трамбоване на щуп (5-7 см слой) от трошен камък със зърнометрия (0-15)	куб. м	5
8.	Доставка и монтаж (фундамент 40x40x60 см) на метална греда D 110 мм за игрище	бр.	2
<b>Съоръжения</b>			
9.	Доставка на Маса с пейки (P1)	бр.	4
10.	Доставка и монтаж на голямо информационно табло с PVC (И1)	бр.	1
11.	Доставка и монтаж на детско съоръжение люлка тип "Гнездо" (ЗП)	бр.	1
11.	Доставка и монтаж на съоръжение -"Лостове за висене" (С1)	бр.	1
12.	Доставка и монтаж на съоръжение -"Уред за гъвкавост" (С3)	бр.	1
13.	Доставка и монтаж на съоръжение -"Уред за раздвижване" (С7)	бр.	1

14.	Изграждане на огнище (P4)	бр.	2
15.	Доставка и монтаж на съоръжение -"Уред за коремни преси" (C8)	бр.	1
<b>Максимално допустима обща стойност без вкл. ДДС – 16 545,00лв.</b>			

### 3.5.3. Обект - поляна в близост до Драгалевски манастир

- **Описателна част**

Обектът представлява част (270 кв. м) от малка поляна намираща се в близост до Драгалевския манастир. Асфалтов път, водещ до манастира, минава непосредствено до обекта, а над него има голям паркинг. Мястото е достъпно и удачно да се пригоди за ползване от хора с увреждания.

- **Предвидени СМР за реализация**

За изграждане на обекта са предвидени спортни и др. съоръжения за забавление, специализирани маси с пейка за хора с увреждания (инвалидни колички), информационни табла. Предвидено е зоната да бъде оградена (сигнална рамка) с нисък парапет от дърво, а площадката да бъде подравнена и трамбована с тънък слой сипица.

От проекта е предвидено (по искане на собственика на земята, по съоръжения близостта до Драгалевски манастир) да отпаднат единична тоалетна, музикална стена и музикален камък.

- **Количествена сметка**

№ по ред	Видове ремонтни и възстановителни работи	Единица мярка	Количество
1	2	3	4
<b>Обект: Поляна -Драгалевски манастир</b>			
<b>Изграждане на площадка</b>			
1.	Подравняване и почистване на площадката	кв. м	275
2.	Доставка и монтаж върху земно-влажна бетонна смес на бордюор от гранитни павеа 10х20 см	л. м	61
3.	Доставка и монтаж върху бетонна ивица с дебелина 5 см на тактилни плочи плочи 30х30	бр.	80
4.	Доставка, полагане и трамбоване на сипица (5см. слой за финно подравняване) със	куб. м	14

	зърнометрия (0-15)		
5.	Изграждане на нисък (Н 20 см) сигнализиращ парапет от ритловици, включително и обработка с лаково покритие. (g1)	л. м	76,5
6.	Доставка на Маса с пейки (P1)	бр.	2
7.	Доставка на пейка Витошки тип (P3)	бр.	1
8.	Доставка на Маса за бордови игри (P5)	бр.	1
9.	Доставка и монтаж на съоръжение -"Лостове за висене" (C1)	бр.	1
10.	Доставка и монтаж на съоръжение - "Комбиниран малък лост" (C4)	бр.	1
11.	Доставка и монтаж на съоръжение -"Уред за висене" (C6)	бр.	1
12.	Доставка и монтаж на съоръжение -"Уред за раздвижване" (C7)	бр.	1
13.	Доставка и монтаж на голямо информационно табло с PVC (И1)	бр.	1
14.	Доставка и монтаж на средно информационно табло с PVC (И2)	бр.	1
15.	Доставка и монтаж на малко информационно табло с PVC (И3)	бр.	1
<b>Максимално допустима обща стойност без вкл. ДДС – 11 010,20лв.</b>			

### 3.5.4. Обект – изгледна площадка над Драгалевски манастир

- **Описателна част**

Обектът представлява рампа от метална конструкция с дължина 6 м, ситуирана на уширение на пътя, намиращо се на 1,5 км от входа към парка (кв. Драгалевци) и на около 1 км преди Драгалевския манастир. Уширението е на завой и има възможност за обособяване на паркоместа и спирка на градския транспорт.

- **Предвидени СМР за реализация**

Планирано е да се изгради рампа от метална конструкция, с дървен под и обезопасяващ парапет, с дължина 6 м. За захващане на съоръжението се предвижда да се излеят два фундамента, за които то ще се фиксира с анкерни болтове, съгласно схема и конструктивно становище към него. Предвижда се и рампа за достъп на инвалидни колички. В близост до рампата се предвижда да има информационно табло, специализирана пейка, паркоместа, а парапет ще обезопасява посетителите от автомобилния трафик.

- **Количествена сметка**

№ по ред	Видове ремонтни и възстановителни работи	Единица мярка	Количество
1	2	3	4
<b>Обект: Изгледна площадка-рампа</b>			
1.	Изливане на фундаменти -бетон Б15 (в това число изкоп, кофраж, шпилки)	куб. м	3,5
2.	Доставка и монтаж на метална греда НЕВ (в това число със заварени 16 бр. планки)	бр.	2
3.	Доставка и монтаж на обработени носещи дървени греди 10x10x170 см (в това число и крепежни елементи)	бр.	6
4.	Доставка и монтаж на обработени вертикални колони 8x8x95 (в това число крепежни елементи)	бр.	17
5.	Доставка и монтаж на под от обработени дъски 4x15см (в това число и крепежни елементи -винтове 6x10)	л. м	66
6.	Доставка и монтаж на обработен парапед (ръкохватка) - 4x10 см	л. м	20
7.	Доставка и монтаж на обработени странични летви - 7x4 см	л. м	30
8.	Доставка и монтаж на метални пана с рамка	бр.	7
9.	Доставка и монтаж на информационно табло с PVC	бр.	2
10.	Доставка и монтаж (с лепило за външни условия) на облицовъчни плочи 30x30, в това число и тактилни плочи	л. м	7
11.	Обезопасителен парапет Н-85 см	л. м	30
12.	Доставка и монтаж на специализирана пейка по типов проект	бр.	1
<b>Максимално допустима обща стойност без вкл. ДДС – 6 600,50лв.</b>			

### 3.5.5. Обект – площадка при началото на алея с. Кладница- х. Селимица

- **Описателна част**

Обектът представлява малка (около 100 кв. м) полянка, разположена край река, в непосредствена близост до Кладнишкия манастир. Територията понастоящем се използва като кът за отдих, от който започва дълга почти 6,5 км туристическа алея (с. Кладница – х. Острица – х. Селимица – м. Яворова поляна). Полянката е на две нива със сравнително малка денivelация.

### Предвидени СМР за реализация

Предвидено е изграждане на дървена рампа, чрез която да може с инвалидна количка да се достигне от главния път до двете площадки. На първата площадка се предвижда да се постави специализирана пейка с маса, огнище и ниски група от лостове за спорт. На втората площадка има предвидена още една група от лостове, музикална стена от дърво и места за сядане. Предвижда се части от площадката да се рамкират с бордюри и двата терена да се изравнят с тънък пласт сипица.

#### • Количествена сметка

№ по ред	Видове ремонтни и възстановителни работи	Единица мярка	Количество
1	2	3	4
<b>Обект: Специализирана площадка с. Кладница</b>			
1.	Изливане на 23 бр. фундаменти - бетон Б15 (в това число изкоп, кофраж, шпилки)	бр.	23
2.	Подравняване на двете площадки-изкоп ръчен	куб. м	5
3.	Доставка и монтаж на обработени носещи дървени греди 10x10 см (в това число и крепежни елементи)	л. м	55
4.	Доставка и монтаж на обработени вертикални колони 8x8x80 см (в това число крепежни елементи)	бр.	36
5.	Доставка и монтаж на под от обработени дъски 2x15см (в това число и крепежни елементи -винтове 6x10 мм)	л. м	265
6.	Доставка и монтаж на обработен парапет (ръкохватка)- 4x10 см	л. м	50
7.	Доставка и монтаж на обработени странични летви - 3x7 см	л. м	100
8.	Доставка и монтаж на пейка	бр.	1
9.	Доставка и монтаж на информационно табло с PVC	бр.	1

10.	Доставка и монтаж върху бетонна ивица с дебелина 5-20 см на тактилни плочи плочи 30x30	бр.	85
11.	Доставка и монтаж на бордюр тип градински 8x18x50 см	бр.	40
12.	Изграждане на огнище	бр.	1
13.	Насипване, подравняване и трамбоване на двете площадки със сипица ф 0-5 мм до 5 см дебелина	куб. м	6
14.	Доставка и монтаж на специализирана пейка (P1)	бр.	2
15.	Доставка и монтаж на въртележка (1П)	бр.	1
16.	Доставка и монтаж на група от ниски лостове (Г4)	бр.	1
17.	Доставка и монтаж на музикална стена от дърво (7П)	бр.	1
<b>Максимално допустима обща стойност без вкл. ДДС – 9 197,00лв.</b>			

Приложения:

1. Композиционни решения за всеки от обектите

**\*\*\* Допълнителна информация за всеки обект и съоръжение е налична в ДПП Витоша и ще бъде предоставена при поискване от заинтересованите лица.**

**ВАЖИ ЗА ВСИЧКИ ОБЕКТИ: Съоръженията се проектират, изработват и монтират в съответствие с БДС EN1176 и изискванията на НАРЕДБА N1 от 12.05.2009 год. за условията и реда за устройството и безопасността на площадките за игра.**

**3.6. Техническа спецификация за Обособена позиция № 6 - Ремонт на зимна колова маркировка в Природен парк „Витоша”**

#### **I. Цел:**

Целта на настоящата услуга е в изпълнение на Дейност 2, поддейност 2.1. от проект Проект № DIR-5113326-4-98 „Дейности по устойчиво управление на Природен парк Витоша” да бъде извършен ремонт и възстановяване на металните стълбове, бележещи зимната маркировка в Природен парк „Витоша”.

#### **II. Очаквани резултати:**

1. Монтирани нови стълбове – 36 броя;
2. Монтирани нови триъгълници на съществуващи стълбове – 17 броя;
3. Укрепени съществуващи стълбове – 52 броя;
4. Преобядисани съществуващи стълбове – 148 броя;

5. Изработка и монтаж на 5 бр. метални табели за лавинна опасност.

### **III. Задължения на изпълнителя:**

- Да монтира нови стълбове – според техническите параметри зададени от Възложителя в настоящата техническа спецификация;
- Да укрепви основите на съществуващи здрави стълбове;
- Да постави нови метални триъгълници (глави на стълбове) със съответните поредни номера, (където е приложимо) – според техническите параметри зададени от Възложителя в настоящата техническа спецификация;
- Да пребоядиса съществуващи здрави стълбове, които имат нужда;
- Да монтира 5 броя нови метални табели за лавинна опасност.

**Ремонтът и възстановяването на металните стълбове от зимната маркировка, ще бъде извършвано по следните туристически маршрути на територията на ПП Витоша:**

1. Черни връх – Букапреслапски проход – 5 бр. за пребоядисване
2. с. Ярлово – вр. Купена – 1 бр. за укрепване
3. засл. Сопо – засл. Меча чешма – 1 бр. за боядисване
4. х. Бор – х. Алеко – 6 бр. нови стълба; 3 бр. за укрепване; 2 бр. нови триъгълници; 78 бр. за частично пребоядисване
5. в.Черни връх - в. Голям Резен – 10 бр. нови стълба; 12 бр. за укрепване; 3 бр. нови триъгълници; 48 бр. за цялостно пребоядисване
6. х. Кумата – мест. Конярника – засл. Седлото - врх. Черни Връх – 11 бр. нови стълба; 2 бр. за укрепване; 3 бр. нови триъгълници; 6 бр. за пребоядисване
7. с. Боснек – Живат вода – засл. Меча чешма – 1 бр. нов стълб; 2 бр. за укрепване; 4 бр. нови триъгълници; 2 бр. за укрепване.
8. х. Селимица – засл. Сопо – Накев камък – засл. Седлото – х. Кумата – 2 бр. нови стълба; 3 бр. за пребоядисване
9. с. Ярлово - засл. Смильо с. Чуйпетлово – засл. Меча Чешма – 1 бр. за пребоядисване
10. с. Железница – врх. Черни Връх. – 4 бр. нови стълба; 19 бр. за укрепване; 1 бр. нов триъгълник; 1 бр. за пребоядисване
11. в.Черни връх – в. Голи връх – 9 бр. нови стълба; 13 бр. за укрепване; 4 бр. нови триъгълници; 2 бр. за пребоядисване

### **Спецификация за поставяне на стълбова маркировка в границите на Природен парк „Витоша”**

1. При полагане на стълбова маркировка по маршрут, по който стълбовете липсват, те трябва да бъдат поставени в права линия, а чупки да се допускат само там, където това не може да бъде избегнато.
2. При възобновяване на маршрут с вече съществуваща стълбова маркировка, трябва да се спазва посоката зададена от наличните стълбове, като не се нарушава правата линия.
3. Стълбовете се поставят равномерно, като разстоянието между тях трябва да бъде еднакво. Допустимо е сближаване или раздалечаване до няколко метра само в следните случаи:

1. Когато има рязка промяна в наклона; за предпочитане е да се постави стълб на ръба, където би могъл да се вижда, както от горната, така и от долната страна.
2. Когато според указаното разстояние стълба попада в дупка или друго слабо забележимо място, а в близост до него има по-добре видимо място.
3. Когато указаното място е върху голям камък, той може да се избегне чрез скъсяване или увеличаване на разстоянието между стълбовете но не се допуска изнасянето им в страни от правата линия.
4. Всички стълбове трябва да бъдат монтирани под строг отвес.
5. Полагането на нови стълбове трябва да става съгласно *фиг. 1, 2 и 3* в зависимост от големината. Всички стълбове трябва да бъдат метални, кръгли с диаметър 60 мм и дебелина на тръбата 4 мм, в горната си част тръбата трябва да бъде плътно затворена със заварена метална плочка не по-голяма от диаметъра на стълба.
6. Укрепването на всеки стълб (както новите, така и тези за укрепване) става под земята, както е показано на фигурата. Изкопава се дупка, основата на стълба се укрепва с камъни, пясък и цимент, като количеството на цимента не трябва да бъде по-малко от 40 кг за тези с дължина 5 и 6 м и 25 кг за тези на 3,2 м. След поставяне или укрепване стълба трябва да е стабилен и неподвижен.
7. Всеки стълб се боядисва в черни и жълти ивици като ширината на ивиците е 500 mm.
8. Номерацията трябва да бъде нанесена както следва:
  1. **За стълбове с триъгълник** в централната част на триъгълника (виж приложението)
  2. **За тези без триъгълник** - в най-горната (жълта) част, като винаги е от една и съща страна на стълба (препоръчва се да се запази откъм тази страна откъдето е и номерацията на тези с триъгълник). Самият номер трябва да е изписан по дължина на стълба, а не напречно на оста му.



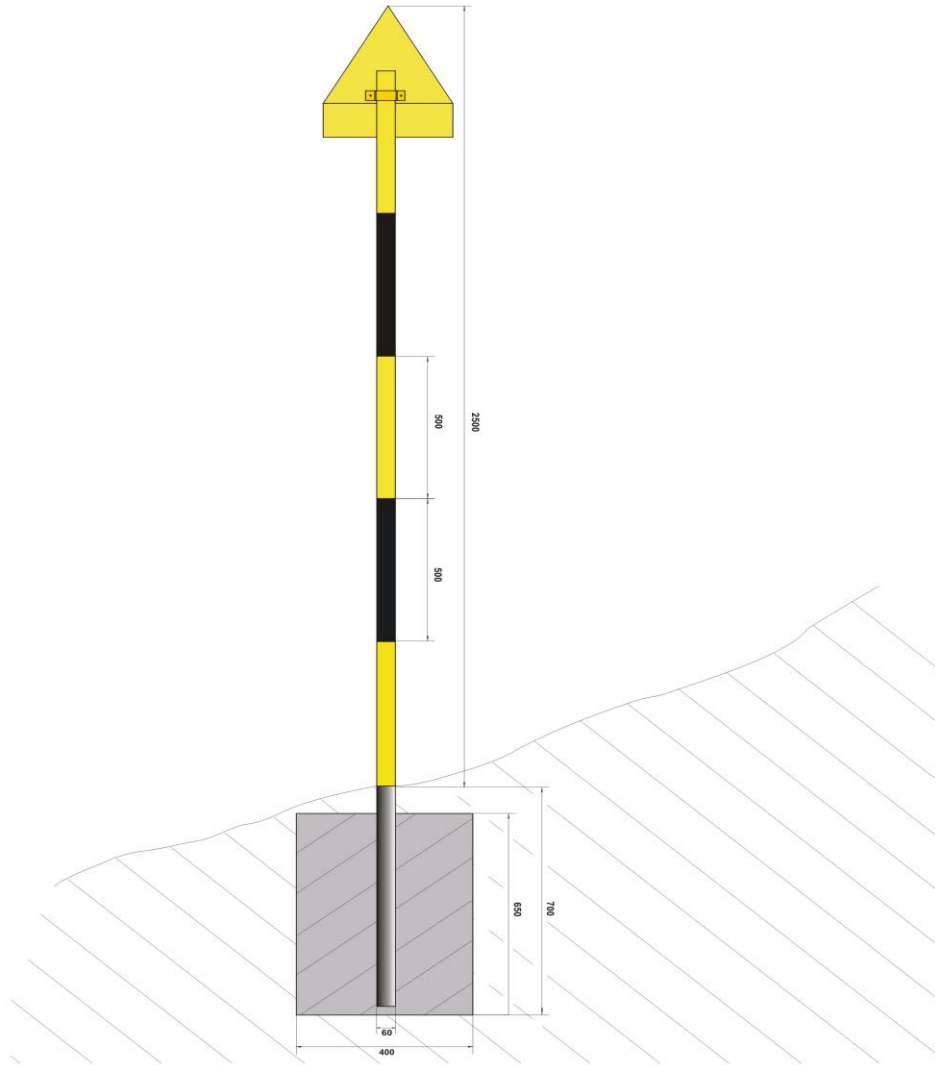

**Фиг. 1** Поставяне на 3.2 м стълбове

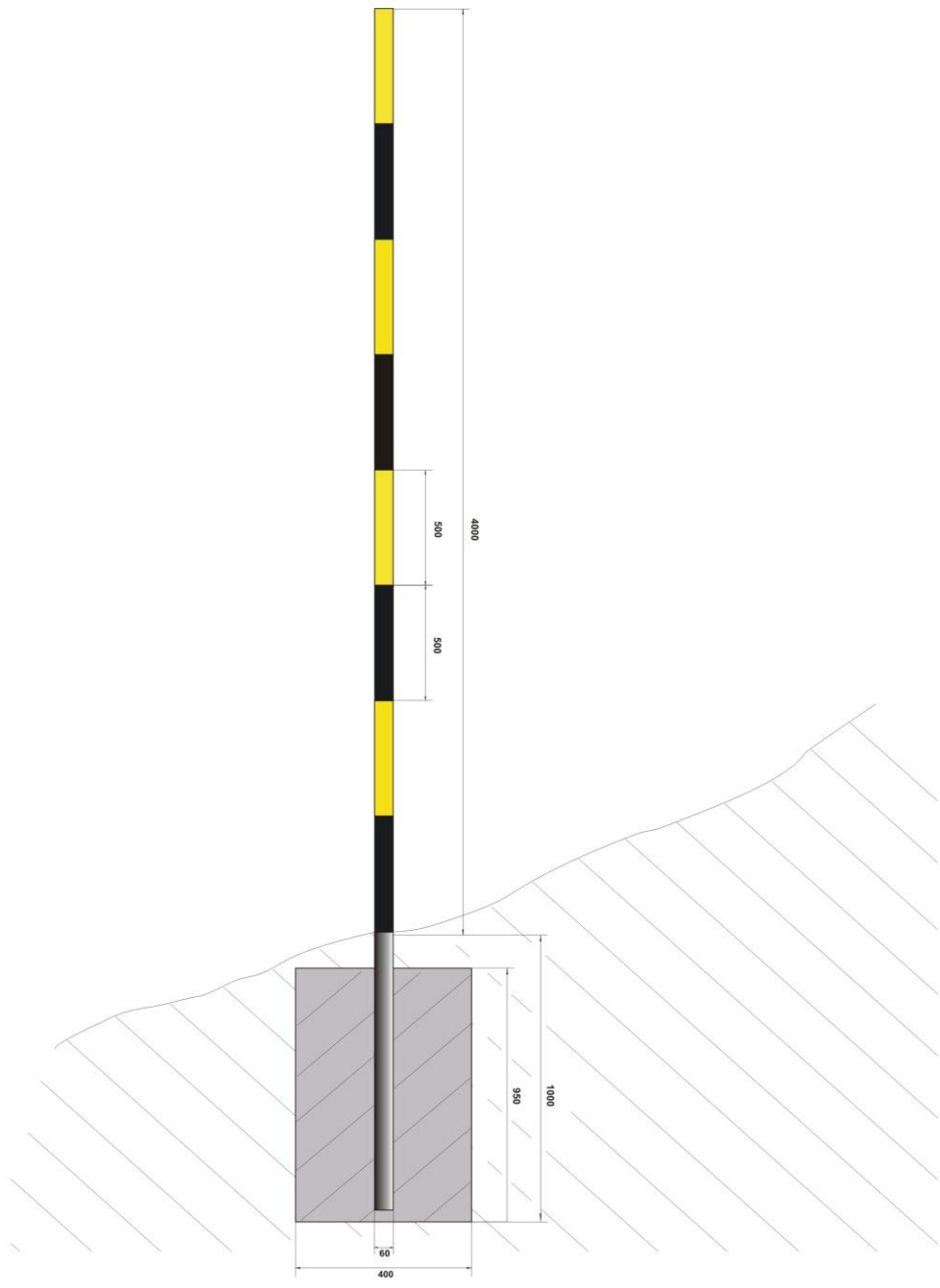

**Фиг. 2** Поставяне на 5 м стълбове

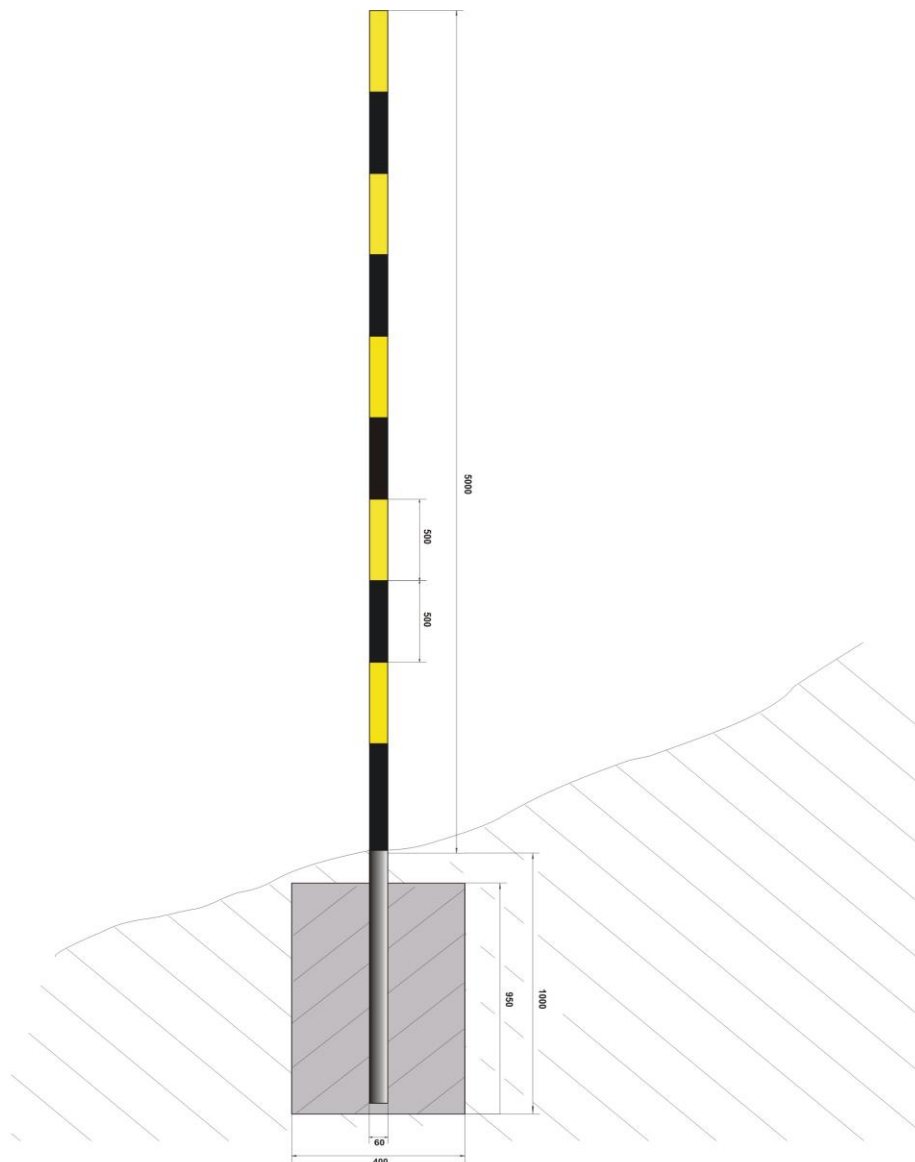

**Фиг. 3** Поставяне на 6 м стълбове

**Забележка:** ВЪЗЛОЖИТЕЛЯ ще предостави на ИЗПЪЛНИТЕЛЯ „Опис на състоянието на зимната стълбова маркировка в Природен парк „Витоша“, в който е налична информацията за точното местоположение на стълбовете подлежащи на ремонт и възстановяване и подробно описание за специфичните ремонтни дейност за всеки конкретен стълб от зимната маркировка.

Всички дейности по ремонта и възстановяването на зимната маркировка подлежат на предварително съгласуване с ВЪЗЛОЖИТЕЛЯ.

### **3.6. Техническа спецификация за Обособена позиция № 7 - Ремонт на санитарни възли в Природен парк „Витоша“**

Предмет на тази позиция е ремонт на три санитарни възела в Природен парк „Витоша“ по дейност 8 „Възстановяване и ремонт на съществуваща туристическа инфраструктура в Природен парк Витоша“ по Проект № 5103020-11-654 „Изпълнение на приоритетни дейности от плана за управление на ПП Витоша – фаза II”, финансиран с Договор № 5103020-С-001 за безвъзмездна финансова помощ по Оперативна програма „Околна среда 2007-2013“, съфинансирана от Европейски фонд за регионално развитие на Европейския съюз.

- **Описателна част**

#### ***Санитарен възел в района на Офелиите***

Санитарният възел е разположен зад хижа Офелиите в едноименната местност. Състоянието му е много лошо. Предвижда се разчистване на територията от строителни отпадъци, възстановяване на съществуваща септична яма и оборудването ѝ с ПСОВ. Ще бъде поставена модулна тоалетна – контейнер с две помещения (мъже и жени), които са оборудвани за ползване от инвалиди, както и всички необходими елементи за нормалното им функциониране. Ел. и Вик оборудване. Предвижда се да се възстановят старите ел. и ВиК връзки до обекта. Предвидено е да се изградят при необходимост - възможно нивото на пода да е високо спрямо терена отвън, и рампи към вратите на тоалетните за достъп на инвалидни колички. За приобщаване на типовия контейнер към заобикалящата го среда е предвидено около него да се постави декоративна дървена рамка. Предвидено е още да се оформи плочник от тротоарни плочи 40x40см пред обекта, както и да се направи алея за връзка към съществуващата пътна или др. настилка.

#### ***Санитарен възел в района на Златни мостове***

Съществуващият санитарен възел се намира в началото на алеята Златни мостове – Владая. Състоянието му е много лошо. Предвижда се разчистване на територията от строителни отпадъци. Възстановяване на съществуваща септична яма и оборудването ѝ с ПСОВ. Ще бъде поставена модулна тоалетна – контейнер с две помещения (мъже и жени), които са оборудвани за ползване от инвалиди, както и всички необходими елементи за нормалното им функциониране. Ел. и Вик оборудване. Предвижда се да се възстановят старите ел. и ВиК връзки до обекта. Предвидено е да се изградят при необходимост - възможно нивото на пода да е високо спрямо терена отвън - рампи към вратите на тоалетните за достъп на инвалидни колички. За приобщаване на типовия контейнер към заобикалящата го среда е предвидено около него да се постави декоративна дървена рамка. Предвидено е още да се оформи плочник от тротоарни плочи 40x40 см пред обекта, както и да се направи алея за връзка към съществуващата пътна или др. настилка.

#### ***Санитарен възел в района на Момина скала***

Намира се зад ресторант Момина скала. Обектът е изцяло разрушен. Предвижда се разчистване на територията от строителни отпадъци. Възстановяване на съществуваща септична яма и оборудването ѝ с ПСОВ. Ще бъде поставена модулна тоалетна – контейнер с две помещения (мъже и жени), които са оборудвани за ползване от инвалиди, както и всички необходими елементи за нормалното функциониране. Ел. и Вик оборудване. Предвижда се да се ремонтират старите ел. и ВиК връзки до обекта. Предвидено е да се изградят при

необходимост - възможно нивото на пода да е високо спрямо терена отвън, рампи към вратите на тоалетните за достъп на инвалидни колички. За приобщаване на типовия контейнер към заобикалящата го среда около него ще се постави декоративна дървена рамка. Предвидено е още да се оформи плочник от тротоарни плочи 40x40 см пред обекта, както и да се направи алея за връзка към съществуващата пътна или др. настилка.

- **Количествена сметка**

**Санитарен възел – м. Офелиите**

№ по ред	Разходи за строително-монтажни работи	Единица мярка	Количество
1	2	3	4
<b>Обект: Санитарен възел м. Офелиите</b>			
1.	Разчистване на строителни отпадъци	куб. м	10
2.	Ремонт на стара съществуваща яма и оборудването и ПСОВ	бр.	1
3.	Производство, доставка и монтаж на контейнер по заявка на Възложителя с размери 4,00 x 2,40 x 2,48 м, с 2 бр. специализирани тоалетни съответно за инвалиди (мъжка и женска), с две входни врати 90/200, оборудвани с тоалетни (едната с писоар), мивки и вентилатори. Под гранитогрес. Ел. и ВиК инсталации.	бр.	1
4.	Ремонт на водопроводни връзки	л. м	25
5.	Ремонт на обслужваща шахта от бетонни тухли с метален капак за спирателен кран	бр.	1
6.	Декоративна решетка от дърво	кв. м	34
7.	Плочник от тротоарни плочи 40x40 см върху земно влажна бетонна смес за достъп до обекта на хора с увреждания	кв. м	22
<b>Максимално допустима обща стойност без вкл. ДДС – 19 580 лв.</b>			

**Санитарен възел – м. Момина скала**

№ по ред	Разходи за строително-монтажни работи	Единица мярка	Количество
1	2	3	4

<b>Обект: Санитарен възел м. Момина скала</b>			
1.	Разчистване на строителни отпадъци	куб. м	10
2.	Ремонт на стара съществуваща яма и оборудването и ПСОВ	бр.	1
3.	Производство, доставка и монтаж на фургон по заявка на Възложителя с размери 4,00 х 2,40 х 2,48 м, с 2 бр. специализирани тоалетни съответно за инвалиди (мъжка и женска), с две входни врати 90/200, оборудвани с тоалетни (едната с писоар), мивки и вентилатори. Под гранитогрес. Ел. и ВиК инсталации.	бр.	1
4.	Ремонт на водопроводни връзки	л. м	25
5.	Ремонт на обслужваща шахта от бетонни тухли с метален капак за спирателен кран	бр.	1
6.	Декоративна решетка от дърво	кв. м	34
7.	Плочник от тротоарни плочи 40х40см върху земно влажна бетонна смес за достъп до обекта на хора с увреждания	кв. м	22
<b>Максимално допустима обща стойност без вкл. ДДС – 19 580 лв.</b>			

### Санитарен възел – Златни мостове

№ по ред	Разходи за строително-монтажни работи	Единица мярка	Количество
1	2	3	4
<b>Обект: Санитарен възел м. Златни мостове</b>			
1.	Разчистване на строителни отпадъци, в това число и разбиване на бетон	куб. м	70
2.	Ремонт на стара съществуваща яма и оборудването и ПСОВ	бр.	1
3.	Производство, доставка и монтаж на фургон по заявка на Възложителя с размери 4,00 х 2,40 х 2,48 м, с 2 бр. специализирани тоалетни съответно за инвалиди (мъжка и женска), с две входни врати 90/200, оборудвани с тоалетни (едната с писоар), мивки и вентилатори. Под гранитогрес. Ел. и ВиК инсталации.	бр.	1
4.	Ремонт на водопроводни връзки	л. м	26

5.	Изграждане на обслужваща шахта от бетонни тухли с метален капак за спирателен кран и отходни връзки от вътрешните тоалетни към септичната яма	бр.	1
6.	Декоративна решетка от дърво	кв. м	34
7.	Плочник от тротоарни плочи 40x40 см върху земно влажна бетонна смес за достъп до обекта на хора с увреждания	кв. м	22
<b>Максимално допустима обща стойност без вкл. ДДС – 22 602,50 лв.</b>			

Приложения: Чертежи на типова тоалетна контейнер (план, електро и фасада)

**\*\*\* Допълнителна информация за всеки обект и съоръжение е налична в ДПП Витоша и ще бъде предоставена при поискване от заинтересованите лица.**

### **3.7. ИЗИСКВАНИЯ ЗА ВИДОВЕТЕ РАБОТИ И ИЗПОЛЗВАНИТЕ МАТЕРИАЛИ (важи за всички обособени позиции)**

#### **1. Бетонни смеси**

##### **1.1. Изисквания**

Изискванията за приготвяне, транспортиране и доставяне на бетонни смеси се определят в БДС EN 206 -1.

##### **1.2. Приготвяне (смесване) на бетона**

Бетонът трябва да бъде приготвян в бетонов център, който ще осигурява равномерно разпределение на съставките, освен ако не са одобрени или наредени други алтернативни методи.

Ако има писмено съгласие от страна на Възложителя за ръчно забъркване, то трябва да бъде извършено върху водонепропусклива площадка по начин, който осигурява равномерно разпределение на материалите. Смесването продължава докато се получи хомогенна смес с необходимия състав.

Ръчно приготвяне на бетона се извършва при условията, регламентирани в БДС 4718.

##### **1.3. Полагане на бетона**

Бетонна смес трябва да се полага така, че да се избегне разслояване на материалите и изместване на армировката и кофража. При полагане бетонът не трябва да пада от височина по-голяма от 1,5 м. В такива случаи за подаване ще се използват улеи или тръби.

Преди да започне полагането на бетонната смес, трябва да се извърши следното:

- Почиства се кофража и армировката.
- Съставя се акт за приемане на кофража, скелето и армировката.
- Почиства се скалната основа.
- Почиства се и се навлажнява старият пласт бетон.
- Непосредствено преди бетонирането се навлажнява или смазва кофражът.

За осигуряване на нормални условия в началния период на втвърдяване на бетона трябва да се спазват следните изисквания:

- Положеният бетон да се предпазва от замърсяване и повреди.
- Работи, които водят до нарушаване на сцеплението между бетон и армировка не се допускат.
- Бетонът да се предпазва от бързо изсъхване, както и от удари, сътресения и други механични въздействия.
- Веднага след полагането му бетонът да се защити от дъжд, от непосредствено слънчево въздействие и мраз.

#### **1.4 Бетон и климатични условия**

Изпълнителят е отговорен и трябва да вземе всички необходими мерки, за да осигури качество на бетоновите работи и на произведените конструкции и елементи, като отчита вредното влияние на ниски (под +5°C) и високи (над +35°C) температури на въздуха през деня и нощта, както и такива от студ, сняг и лед.

#### **1.5. Контрол при изпълнението**

Системния контрол при изпълнението на бетонните работи трябва да обхваща:

- Качеството на добавъчните материали, свързващите вещества, водата и добавките, а също така и условията за тяхното съхранение.
- Работата на дозиращите и бетоносмесителните устройства при бетонното стопанство.
- Качеството на бетонната смес при нейното приготвяне, транспортиране, полагане и уплътняване.
- Физико-механичните-показатели на бетона - якост, водоплътност, мразоустойчивост и др.
- Грижите за бетона след неговото полагане.
- Якостта и еднородността на бетона в готовите конструкции.

#### **1.6. Приемане.**

При приемането на завършените монолитни бетонни или стоманобетонни конструкции, или при междинното приемане на части от тях се установява:

- Качеството на бетона по отношение на якостта, а при необходимост на мразоустойчивост, водоплътност и други показатели.
- Качеството на повърхностите и уплътняването на готовия бетон и на покритието на армировката.
- Геометричните размери, очертания и форма, а също и наличието на необходимите отвори, канали и други, съобразно с проекта.
- Точността на бетонираните свързващи части.
- Точността на изпълнението на необходимите деформационни фуги и стави.
- Разположението на съоръжението в план и по височина.

## **2. Дървени елементи и конструкции**

### **2.1. Видове дървен строителен материал**

Дървеният материал се произвежда съгласно изискванията на следните стандарти:

- БДС 427-90 - Материали фасонизирани от иглолистни дървени видове. Греди, бичмета, летви
- БДС 17097-85 - Дъски от иглолистни дървени видове



- БДС 384-76 - Шперплат

## **2.2. Изискване към обработката на дървесината:**

2.2.1. Основно изискване към използваната дървесина за направата на съоръжения от дърво на територията на ПП „Витоша“ е същата да бъде импрегнирана по метода „чрез вакуум - високо налягане“, осигуряващ защита на дървесината от 15 до 30 години (импрегниране в автоклав - клас 4) в случаите на контакт с атмосферни условия и 60 години при закрити конструкции (импрегниране в автоклав - клас 1 и 2).

2.2.2. Дървесината преди импрегниране трябва да бъде с влажност не повече от 25%.

2.2.3. Дървесината не трябва да бъде заразена с плесени или гъби преди импрегниране.

2.2.4. Консервантът трябва да отговаря на всички изисквания, касаещи екология, здраве и безопасност.

2.2.5. Основно изискване към използваната дървесина за направата на съоръжения от дърво на територията на парк Витоша е същата да бъде импрегнирана по метода „чрез вакуум - високо налягане“, осигуряващ защита на дървесината от 15 до 30 години / импрегниране в автоклав - клас 4 – **кафява импрегнация**.

На импрегниране следва да се прилагат само окончателно изработени и подготвени за монтиране дървени елементи. В случаите на дообработка на място на детайли - зарезки, снаждания, възлови и други съединения е необходимо те да бъдат дообработени с импрегнант на място.

Огнезащитната обработка на дървените носещи конструкции се свежда предимно до конструктивни мерки, а в някои случаи се прилагат и химически средства.

Във всички случаи при работа с импрегниращи и противозапалителни химически материали трябва да се спазват указанията за охрана на труда.

Видът, качеството на материала, размерът и броят на разните видове съединителни средства трябва да бъдат указани в работните чертежи.

### **Контрол на изпълнението**

Скритите работи подлежат на междинно приемане, за което се съставя акт или протокол. Такива са:

- работи по изготвянето на дървените носещи конструкции или на техните елементи, които в процеса на изпълнението се закриват от други работи по конструкцията;
- работи по предпазването на дървени носещи конструкции срещу загниване и дърворазрушаващи насекоми – Приложение сертификат от обработката на материала;
- работи по предпазването на дървени носещи конструкции от горене.

## **3. Бояджийски работи**

**3.1. Материалите и полуфабрикатите** за бояджийските работи и тяхното съхраняване трябва да отговарят на действащите стандарти и отраслови нормали:

При съмнение в качеството (неясно означение, липса на свидетелство, по-дълго съхраняване и др.) материалите се подлагат на контролни лабораторни изпитвания в лицензирани лаборатории или се отказват (сменят се с годни).

### **3.2.Изпълнение на бояджийските работи:**

Не се допуска боядисване на фасадите при следните атмосферни условия:

- В сухо и горещо време при температура на въздуха над 30°C при пряко сгряване от слънчеви лъчи.
- По време на валежи (дъжд и сняг) и след тях, преди достигане на допустимата влага на стените.

- При силен вятър (над 5 м/сек).

При температура под +5° С с водоразтворими бои и покрития и под 0° С със състави, съдържащи органични разтворители. Не се допуска боядисване на външни метални повърхности при наличието на кондензат върху тях и при относителна влажност на въздуха над 80%.

### **3.3 Приемане на бояджийските работи**

Приемането на бояджийските работи се извършва след окончателното изсъхване на постните бои и след образуване твърда корица върху повърхностите, боядисани с блажни и полимерни лакове и бои.

Приемането на боядисаните дървени подове (дюшемета) се извършва не по-рано от 10 дни след нанасяне на последния пласт боя или лак.

Бояджийските работи при приемането трябва да отговарят на следните изисквания:

- Повърхностите, боядисани с постни (водни) бояджийски състави, трябва да бъдат с еднакъв цвят, с равномерно наслойване и еднаква обработка. Не се допускат петна, ленти, напластявания, протичане, бразди, мехури, олющвания, влакнести пукнатини, пропуски, следи от четка, изстъргвания и видими поправки, различни от общия фон.
- Повърхностите, боядисани с блажни състави, трябва да имат еднакъв вид на повърхността (гланцова или матова). Не се допуска долният пласт да прозира, а също наличието на петна, олющвания, набръчквания, протичане, пропуски, видими зърна от боя, неравности, предизвикани от лошо шлифоване, следи от четка.
- По боядисаните повърхности не се допускат изкривявания на ограничителните линии и зацапвания и разливания при съседни, различно оцветени полета, надвишаващи 3 мм.
- Бордюрите и фризовете трябва да имат еднаква ширина по цялото си протежение и да нямат видими фуги.
- Браздите, пръските и петната по релефно обработените повърхности трябва да бъдат разположение равномерно, според изискванията на проекта.
- Фладерно-боядисаните повърхности трябва да имат структура, която да отговаря на имитирания вид дърво или мрамор, съгласно проекта.
- Декорираните повърхности с валяци, шаблони и др. трябва да имат еднороден рисунък. Не се допуска наличието на пропуски, петна, пресичане на линии.

### **4. Заваръчни работи**

Извършва се в следната последователност:

- проверка годността на заваръчния апарат;
- проверка стойността на заваръчната верига и настройването и, в зависимост от вида и дебелината на материала, който се заварява;
- избор на подходящия вид електроди (извършва се от изпълнителя или технолога);
- изпробване на първична мостра;
- допълнителна настройка (при необходимост) и преминаване към същинско заваряване;
- проверка на качеството: извършва се визуално от изпълнителя и от техническия ръководител периодично.

### **5. Зидарски работи**

Изпълнението на зиданите конструкции се извършва в съответствие с проектната документация за вида и размера на зидовете; вида и качествата на зидарийните тела и разтвора, на детайлите за превръзките на редовете и за връзките на зиданите с носещите конструкции и помежду им.

Преди изпълнението на тухлените зидарии се вземат бележки от работния чертеж, оразмеряват се помещенията и зидовете, съгласно проектната документация; пренасят се нужните материали при зидането, подреждат се тухлите на банки до работното място, пребъркват се и се обогатяват разтворите с цимент, очукват се тухлите при нужда. Изпълнението на зидарски работи в зимни условия се допуска да се извършва при средно денонощна температура не по-ниска от  $-5^{\circ}\text{C}$  при спазване на предписанията в проекта.

#### **6. Покривни работи**

Преди започване на покривните работи трябва да е завършено бетонирането на последната (покривна) плоча на сградата и достигната 75% от проектната якост. До завършването на дъсчената обшивка трябва да са изведени на покрива всички комини, вентилационни тръбопроводи и мълниезащитната инсталация.

Направата на покривната конструкция включва направата на лежаща дървена конструкция от гредоред, пароизолация, топлоизолация и дъсчена обшивка. Окончателното покритие (хидроизолация битумни керемиди или керамични керемиди) е елемент на друга инструкция и се изпълнява по договор с доставчик.

#### **7. Мазачески работи**

Преди започване на мазаческите работи трябва да са завършени основните видове строително монтажни и покривни работи на сградата, в това число да бъдат завършени и изпитани всички инсталации (ВиК, ОВ, Ел. и др.)

Мазилките се изпълняват по етажно по технологичен ред в съответствие с графика на обекта. Дебелината на пластове на мазилката, ако не е посочена в проекта, не трябва да превишава за еднопластова мазилка 25 mm;

Нанасянето на всеки следващ пласт от мазилка трябва да става след свързването и втвърдяването на предишния.

Преди изпълнение на мазилката се прави проверка на основата и се отстраняват всички замърсявания, пукнатини, неравности и др. Мазилката не се изпълнява върху замръзнали или мокри места.

Всички повърхности преди измазването се проверяват за отклонение от размерите, за вертикалност и хоризонталност на плоскостите и др. За осигуряване на дебелината и равнинността на мазилката се изпълняват водещи ленти (майки) от разтвор.

#### **8. Армировъчни работи**

Материалите, изделията и елементите, използвани при изпълнението на армировъчни работи, трябва да съответстват на предписанията в проекта и да притежават сертификати. В случаите, когато няма сертификат, да се прилагат лабораторни документи и заключения, които доказват тяхната годност за употреба

#### **9. Котражни работи**

Основните осови и нивелачни репери на строителната площадка се предават с акт по образец. Разположението на реперите трябва да се избира така, че те да остават видими при изпълнението на СМР и да не се увреждат.

Изпълнението на котражите и скелето трябва осигурят поемането на предвидените в проекта постоянни товари без опасност за работниците и от авария на конструкциите. Те трябва да осигуряват предаването на действащите товари върху земната основа или върху вече изпълнени носещи конструкции.

#### **10. Довършителни работи**

Преди започване на довършителните работи трябва да са завършени всички СМР и покривни работи на сградата, в това число да бъдат завършени и изпитани всички инсталации (ВиК, отопление, осветление и др.)

Довършителните работи се изпълняват в следния ред: шпакловъчни работи, замазки, дърводелски и облицовъчни работи.

Вътрешните работи се изпълняват при температура по-висока от 10 °С, а относителната влажност - не повече от 70%. Температурата се измерва до външните стени на височина 0.5 m от пода.

Забележка: всички видове съпътстващи работи като кофражни, армировъчни, зидарски, покривни и други довършителни да бъдат изпълнени съгласно БДС.

#### **Общи изисквания:**

- **Техническата спецификация е неделима част от документацията за участие в процедурата**, наред с договорните условия и техническите проекти. Спецификацията е предназначена да развие и поясни изискванията по изпълнение на строителните работи, които са предмет на договора.

- **Почистване на строителната площадка.** След приключване на строително –монтажните работи (СМР) и преди организиране на процедурата за установяване годността на обекта, строителната площадка трябва да бъде почистена, а околното пространство – задължително възстановено.

- **Вземане на проби, изпитвания и съставяне на актове и протоколи.** Изпълнителят е задължен да извършва всички изисквани от нормативната уредба изпитвания по време на строителството, както и да съдейства при контролни изпитвания чрез осигуряване на достъп, представяне на проби и мостри. При съставяне на протоколи и актове по Наредба № 3/31.07.2003 г. изпълнителят трябва да дава незабавно копия от тях на Възложителя и да прилага текущия акт и/или протокол към Акта за извършени СМР.

- **Снимки.** От изпълнителя се изисква да предоставя на Възложителя веднъж месечно или при приключване на отделен етап на СМР качествени снимки от обекта, показващи ясно и недвусмислено напредъка на строителните работи (при започване, при характерни етапи от строителството и при приключване на строителството).

- **Табели.** От изпълнителя се изисква да монтира и поддържа на обекта табела, указваща името на проекта и съфинансиращите институции, с текст и размери според изискванията на ЗУТ и договорните условия, и съгласно Насоките за информация и публичност на проекти, финансирани със средства по Оперативна програма „Околна среда 2007 – 2013 г.”, достъпни на интернет адрес:

[http://demo1.icygen.com/mosv/public/files/useruploads/files/Beneficiary/Info\\_Publicity/Nasoki\\_Info-Publ\\_2011.pdf](http://demo1.icygen.com/mosv/public/files/useruploads/files/Beneficiary/Info_Publicity/Nasoki_Info-Publ_2011.pdf) .(Приложено за обособени позиции № 1, № 2, № 3, №5 и №7)

- Да не се допуска замърсяване на терена с остатъци от цимент или други отпадъчни продукти.

### **3.8. ОРГАНИЗАЦИЯ НА РАБОТАТА И ПРИЕМАНЕ НА РЕЗУЛТАТИТЕ ОТ ИЗПЪЛНЕНИЕТО НА ДОГОВОРА (ЗА ВСИЧКИ ОБОСОБЕНИ ПОЗИЦИИ)**

#### ***1. Организация на работа***

- **Линеен график на изпълнението**

За изпълнението на поръчката е необходимо участникът да изготви линеен график за изпълнението на строително – монтажните работи, реализируем с целите на поръчката. Графикът може да съдържа подготвителни дейности, реализация и заключителна част. При необходимост преди започване на СМР може да се представи нов актуализиран график за изпълнението им. Графикът се предава на възложителя в 10 десет дневен срок след сключване на договора.

- **Условия за изпълнението на СМР.**

При извършването на СМР да се прилагат изискванията на законовите и подзаконовите нормативни актове, свързани с прилагането му.

- **Документация за материалите и доставките**

Задължителни документи, придружаващи доставките на материали са:

- сертификати за качество на материалите;
- декларации за съответствие на вложените строителни материали, машини, електрически съоръжения и други изделия, изискващи се от действащите наредби за съществените изисквания в РБ;

- **Общи документи:**

- При започване на работа Изпълнителят трябва да представи Заповед за работа, списъци на персонала, включващи отговорни ръководители, изпълнители на работа, членове в състава на бригадата.
- График за изпълнение на строително-монтажните работи.

#### ***2. Приемане и измерване на извършените работи. Допълнителни количества и нови видове работи***

##### **Мерни единици**

Работите се измерват в единици както е посочено в позициите на Количествените сметки (линейни метри, квадратни метри, кубични метри, бройки и др.).

Позиции, уточнени като комплект ще бъдат измерени в единична мярка включваща всички специфични компоненти и аксесоари.

Работите или части от работа предмет на измерване и плащане са съгласно текста на позициите в Количествените сметки и трябва да бъдат напълно завършени с всички слоеве, компоненти, аксесоари и др.

Смята се, че Изпълнителят е включил в единичните си цени всички помощни работи, материали и операции необходими за изпълнение и завършване на работите.

##### **Измерване на извършените работи. Промени в количествата на работите и нови видове работи.**

Количествата на извършените работи при изпълнението на строителството ще бъдат измерените действително извършени в процеса на изпълнение на СМР.

Представители на Възложителя ще определят чрез измерване на обекта действителните количества на извършените работи и стойността на тези количества работи ще бъде изплатена на изпълнителя.

Изпълнителя е длъжен да изготвя през време на работата Акт за скрити СМР / приложение 12 към наредба № 3 от 31.07.2003г. /.

Измерването на изпълнените работи ще става в присъствието на представител на Изпълнителя. За датата и часа на измерването Възложителят ще уведомява предварително изпълнителя. Ако Изпълнителят не осигури присъствието на свой представител при измерването ще се приеме, че той е съгласен с направените измервания и ще бъдат изплатени измерените и одобрени от Възложителя количества работи.

**Всякакво изпълнение на обекта на допълнителни количества и нови видове СМР може да става само и единствено след предварително съгласуване и одобрение с Възложителя.**

**Документи по измерването на извършените видове работи. Документи за допълнителните количества и видове работи.**

След измерването, количествата на извършените работи се доказват със следните документи:

- Актове или протоколи Образец 19 на Възложителя за изпълнените работи;
- Подробна количествена сметка за изпълнените работи.

### **3.9. ИЗИСКВАНИЯ КЪМ ВЛАГАНИТЕ СТРОИТЕЛНИ МАТЕРИАЛИ, МАШИНИ И СЪОРЪЖЕНИЯ**

Влаганите строителни материали и съоръжения трябва да отговарят на следните изисквания:

- Български стандарти, въвеждащи хармонизирани европейски стандарти, или еквивалентни;
- Всички материали, които ще се ползват в процеса на работа следва да се одобряват от Възложителя, на база на представяне на изискуемите документи, мостри или чрез проби.

Изпълнителят следва да осигури съответствието на доставените за влагане на обекта материали без дефекти. Изпълнителят следва да извършва визуална проверка и да проверява документите по доставките, както и други, свързани с това дейности. Материали, които не съответстват на изискванията на техническите спецификации и действащите стандарти, следва да се отстранят незабавно от обекта. Материалите следва да се съхраняват и опазват по начин осигуряващ защита от кражби или влошаване на техническите им характеристики. Материалите, които са негодни - увредени или замърсени, не могат да се влагат в обектите и следва да се заменят, без да се изискват допълнителни средства от Възложителя. За всички посочени стандарти се прилагат съответните последни издания. Ако за посочен в настоящата спецификация стандарт има последващо по-ново издание, същото е валидно. При изпълнение, документирание и приемане на строително – монтажните работи се спазват стриктно всички изисквания на **българската нормативна уредба.**

### **3.10. МЕРКИ И ИЗИСКВАНИЯ ЗА ОСИГУРЯВАНЕ НА ЗДРАВΟΣЛОВНИ И БЕЗОПАСНИ УСЛОВИЯ НА ТРУД ОБЩИ ИЗИСКВАНИЯ**

Работодателите могат да назначават лица – работници и служители, които отговарят на изискванията на кодекса на труда, а в случаите, когато се изисква – да са минали медицински преглед, да са правоспособни или да имат необходимата квалификация за съответната работа. Не се допускат до работа на строителната площадка лица, които не са подсигурени с необходимите лични предпазни средства, специални и работни облекла. Строителните машини, технологичните инсталации, съоръженията, инвентарът, инструментите и приспособленията към тях да съответстват на характера на извършваната работа, да са в изправност и да са обезопасени. Подходите, проходите и входовете към обекта, намиращи се в опасните му зони или в опасните зони на ползваните строителни машини, скелета,

платформи и др. да се осигуряват на не по малко от 1,0 м извън габарита им с предпазни подове, предпазни козирки и др. годни да понесат статичен товар най малко 2,5 кг/м<sup>2</sup>. Зоните и местата на строителната площадка, криещи потенциална опасност, да се обозначават със знаци по Наредба №РД-07/8 от 20.12.2008 г. за минималните изисквания за знаци и сигнали за безопасност и/или здраве при работа. Строителните и монтажните работи в близост до откоси на изкопи да се извършват след проверка от техническия ръководител на строежа за сигурността им срещу срутване и обезопасяването им.

При работа с материали, отделящи пожаро – или взривоопасни пари или газове, се забранява пушенето, ползването на открит огън, на нагревателни уреди и транспортни средства без искроуловители и на инструменти, при работата на които могат да се получат искри, както и на електрически съоръжения, на които степента на защита не отговаря на класа на помещението или околната среда. Изпълнението на всички видове работи на открито да се преустановява по нареждане на техническия ръководител на обекта, а в негово отсъствие – от бригадира на съответната бригада при силен дъжд, гръмотевична буря, обилен снеговалеж, при условия на заледени или непосипани с пясък работни площадки, при гъста мъгла, през тъмната част от денонощието или при прекъсване на изкуственото осветление, както и при скорост на вятъра по голяма от 12 м/с.

#### **Средства за индивидуална защита**

Лицата, намиращи се на работа или посещение на строителната площадка да ползват предпазни каски. Предпазни колани да ползват всички работници и специалисти, които при работа на височина се изложени на опасност от падане.

#### **Временно електрозахранване**

Кабелите за временно електрозахранване да са изолирани и закрепени на стабилни опори така, че най – ниската точка да не е на по малко от 2,5 м над работното място, от 3,5 м над проходите и на 6 м над пътищата и местата, където преминават строителни машини.

#### **Строителни машини**

Допусканите до работа на строителната площадка строителни машини да имат паспорт и съответни инструкции за работа. При работа с машини и съоръжения, които създават опасна зона, да се подават предупредителни сигнали. Видът, редът и начинът на подаване на които да се уреждат с инструкции, разработени от строителя.

#### **Скелета, платформи, люлки и стълби**

За извършване на СМР на височина се забранява ползването на скелета, платформи и люлки, за които няма паспорти от производителя с указания за монтажа, експлоатацията, допустимите натоварвания, демонтажа и др. Преди започване на монтаж и демонтаж техническият ръководител се задължава да провежда инструктаж по безопасност на труда с работниците, които го изпълняват.

#### **Земни /изкопни/ работи**

В зоните на подземни инсталации или съоръжения земните работи да се извършват под непосредственото ръководство и контрол на технически ръководител. Преди започване на земни и други СМР в изкопи, бригадирът да проверява състоянието на откосите и укрепването им. При наличие на пукнатини, козирки, подлежащи на свличане земни пластовете или камъни, както и счупвания, деформации, или нарушена конструкция и др. на

укрепването, бригадирът да забранява започване на съответните работи до осигуряване устойчивостта на откосите и укрепването им. Техническият ръководител се задължава да осигурява безопасността при влизане и излизане на лица в или от изкопа чрез поставяне на стълби и парапет.

### **Кюфржрни, арматурни и бетонни работи**

Техническият ръководител да осигурява и да следи след изливането на всяка плоча и стълбишно рамо, те да бъдат обезопасени срещу падане от височина с надеждни парапети, капаци и др.

### **Работа на височина и покриви**

Работи на височина се извършват при осигурена безопасност от падане на хора или предмети чрез подходящо оборудване, колективни и лични предпазни средства, като предпазни ограждения, скелета, платформи и защитни мрежи. Забранява се извършването на покривни работи по наклонени покриви, когато са овлажнени, както и при дъжд, снеговалеж, поледица, гръмотевична дейност, вятър със скорост над 10 м/сек, намалена видимост в границите на работното място, както и на изкуствено осветление.

### **Изолационни работи**

Изолационните работи да се извършват като се спазват и съответните изисквания на:

- Наредба за устройството, безопасната експлоатация и техническия надзор на газовите съоръжения и инсталации за втечнени въгледородни газове – при използване на газ пропан бутан.
- Наредба № 6 от 25.11.2004 г. за технически правила и нормативи за проектиране, изграждане и ползване на обектите и съоръженията за пренос, съхранение, разпределение и доставка на природен газ.
- Наредба № Из-2377 от 15.09.2011 г. за правилата и нормите за пожарна безопасност при експлоатация на обектите.
- Указанията на производителя на изолационните материали и изделия и инструкциите по БХПТБ за извършване на изолационните работи.

## **3.11. ДРУГИ ИЗИСКВАНИЯ**

1. Гаранционен срок за строителните и монтажни работи – да не е по-малък от минималните гаранционни срокове, съгласно изискванията на Наредба №2/31.07.2003 г. за въвеждане в експлоатация на строежите в Република България и минимални гаранционни срокове за изпълнените строителни и монтажни работи, съоръжения и строителни обекти. Възложителят ще приеме предложени гаранционни срокове до два пъти над минимално определените в Наредба №2/31.07.2003 г.

2. Участниците трябва да притежават валидна застраховка за „Професионална отговорност в строителството” по чл.171, ал.1 от ЗУТ, за извършване на строителни дейности за обекти шеста категория или еквивалентна застраховка, съгласно националния закон на участника, в случай че той е чуждестранно лице. (приложимо за обособена позиция № 1)

*Наличието на застраховка професионална отговорност се доказва със заверено копие на валидна застрахователна полица по чл.171, ал.1 от ЗУТ за професионална отговорност в строителството.*



#### **4. ФИНАНСИРАНЕ**

Финансирането ще бъде осигурено по договор № DIR-5113326-C-010 за предоставяне на безвъзмездна финансова помощ по Оперативна програма „Околна среда 2007 г. - 2013 г.“, съфинансирана от Европейския фонд за регионално развитие и от Кохезионния фонд на Европейския съюз, Приоритетна ос 3 - „Опазване и възстановяване на биологичното разнообразие“, по проект № DIR-5113326-4-98 „Дейности по устойчиво управление на Природен парк Витоша“ и по договор № 5103020-C-001 за предоставяне на безвъзмездна финансова помощ по Оперативна програма „Околна среда 2007 г. - 2013 г.“, съфинансирана от Европейския фонд за регионално развитие и от Кохезионния фонд на Европейския съюз, Приоритетна ос 3 - „Опазване и възстановяване на биологичното разнообразие“, по проект № 5103020-11-654 „Изпълнение на приоритетни дейности от плана за управление на Природен парк „Витоша“ - фаза 2“.

**Общата прогнозна стойност на поръчката е: 278 085, 22 лв. (Двеста седемдесет и осем хиляди и осемдесет и пет лева и 22 ст.) лева без включен ДДС, както следва:**

**За обособена позиция № 1 – 78 000, 64 лв. (Седемдесет и осем хиляди и 64 ст.) лева без включен ДДС.**

**За обособена позиция № 2 – 18 316, 08 лв. (Осемнадесет хиляди триста и шестнадесет лева и 8 ст.) лева без включен ДДС.**

**За обособена позиция № 3 – 18 060 лв. (Осемнадесет хиляди и шестдесет) лева без включен ДДС.**

**За обособена позиция № 4 – 15 000 (Петнадесет хиляди) лева без включен ДДС.**

**За обособена позиция № 5 – 72 946, 00 (Седемдесет и две хиляди деветстотин четиридесет и шест лева) лева без включен ДДС.**

**За обособена позиция № 6 – 14 000 (Четиринадесет хиляди) лева без включен ДДС.**

**За обособена позиция № 7 – 61 762, 50 лв. (шестдесет и една хиляди седемстотин шестдесет и два лева и петдесет стотинки)**

**ВАЖНО !!! В случай, че участник представи ценова оферта за съответната обособена позиция, надвишаваща прогнозната стойност посочена по-горе, или представи ценова оферта надвишаваща посочената в техническата спецификация стойност за съответния обект, то неговата оферта няма да бъде разглеждана и той ще бъде отстранен от участие в процедурата.**

#### **5. УСЛОВИЯ И НАЧИН НА ПЛАЩАНЕ**

**Начинът на плащане е уреден и подробно описан в проекта на договор, приложен към настоящата документация.**

## РАЗДЕЛ IV

### ИЗИСКВАНИЯ КЪМ УЧАСТНИЦИТЕ

#### СЪДЪРЖАНИЕ

1. Условия и право на участие – общи условия за всички обособени позиции
2. Минимални изисквания към икономическото и финансово състояние на участниците
3. Минимални изисквания към техническите възможности и квалификацията на участниците

## **1. Условия и право на участие**

Участник в процедурата за възлагане на обществената поръчка може да бъде всяко българско или чуждестранно физическо или юридическо лице, както и техни обединения, отговарящи на условията, предвидени в Закона за обществените поръчки и настоящата документация. Участник в процедурата за възлагане на обществена поръчка не може да бъде отстранен на основание на неговия статут или правноорганизационната му форма, когато той има право да предоставя съответната услуга, доставка или строителство в държавата-членка, в която е установен.

**1.1. В случай, че участникът е обединение**, което не е регистрирано като самостоятелно юридическо лице, тогава участниците в обединението представят документ, подписан от лицата в обединението, в който задължително се посочва представляващият.

1.1.1. Лице, което участва в обединение или е дало съгласие и фигурира като подизпълнител в офертата на друг участник, не може да представя самостоятелна оферта.

1.1.2. В процедура за възлагане на обществена поръчка едно физическо или юридическо лице може да участва само в едно обединение.

***В случай, че по отношение на участник бъде констатирано неизпълнение по т.1.1. участникът ще бъде отстранен от участие в процедурата за възлагане на настоящата обществена поръчка.***

**1.2. Подизпълнители.** Участникът е длъжен да заяви дали за изпълнение на поръчката ще ползва подизпълнители. Подизпълнителите трябва да отговарят на всички изисквания, на които отговаря и самият участник, съобразно вида и дела на участието му. Лице, което е дало съгласие и е посочено като подизпълнител в офертата на друг участник, не може да представя самостоятелна оферта. За действията, бездействията и работата на подизпълнителите отговаря изпълнителят. Когато участникът предвижда участието на подизпълнители, документите по чл. 56, ал. 1, т. 1, 4, 5, 6 от ЗОП (копие от документа за регистрация или единен идентификационен код съгласно чл. 23 от Закона за търговския регистър, когато участникът е юридическо лице или едноличен търговец; копие от документа за самоличност, когато участникът е физическо лице; доказателства за икономическото и финансовото състояние по чл. 50, посочени от възложителя в обявлението за обществена поръчка; доказателства за техническите възможности и/или квалификация по чл. 51, посочени от възложителя в обявлението за обществена поръчка; декларация за отсъствие на обстоятелствата по чл. 47, ал. 1, и 5 и посочените в обявлението изисквания по ал. 2 от ЗОП) се представят за всеки един от тях поотделно, а изискванията се прилагат съобразно вида и дела на тяхното участие.

***В случай, че по отношение на участник и/или посочен подизпълнител бъде констатирано неизпълнение по настоящата точка, то този участник ще бъде отстранен от участие в процедурата за възлагане на настоящата обществена поръчка.***

**1.3. Представителство.** Участниците - юридически лица се представляват от законните си представители или от упълномощени лица, което се доказва с оригинал или заверено вярно с оригинала копие на пълномощно, като същото може да не е изрично за конкретната процедура.

**1.4. Не се допуска до участие в процедурата** и се отстранява участник, за когото е налице някое от обстоятелствата по чл. 47, ал.1, т. 1, б. „а” – „д”, т. 2 и 3, ал. 2, т. 1 - 5 (без т. 2 и 2а) и ал. 5 от ЗОП:

Чл. 47, ал.1, б. „а”-„д”, т. 2 и 3 от ЗОП

Възложителят отстранява от участие в процедура за възлагане на обществена поръчка участник, който е:

1. осъден с влязла в сила присъда, освен ако е реабилитиран, за:

а) престъпление против финансовата, данъчната или осигурителната система, включително изпиране на пари, по чл. 253 - 260 от Наказателния кодекс;

б) подкуп по чл. 301 - 307 от Наказателния кодекс;

в) участие в организирана престъпна група по чл. 321 и 321а от Наказателния кодекс;

г) престъпление против собствеността по чл. 194 - 217 от Наказателния кодекс;

д) престъпление против стопанството по чл. 219 - 252 от Наказателния кодекс;

2. обявен в несъстоятелност;

3. в производство по ликвидация или се намира в подобна процедура съгласно националните закони и подзаконовни актове.

Чл. 47, ал. 2, т.1-5 от ЗОП (без т. 2 и 2а)

Възложителят отстранява от участие в процедура за възлагане на обществена поръчка участник, който:

1. е в открито производство по несъстоятелност, или е сключил извънсъдебно споразумение с кредиторите си по смисъла на чл. 740 от Търговския закон, а в случай че участникът е чуждестранно лице - се намира в подобна процедура съгласно националните закони и подзаконовни актове, включително когато неговата дейност е под разпореждане на съда, или участникът е преустановил дейността си;

2. има задължения по смисъла на чл. 162, ал. 2, т. 1 от Данъчно-осигурителния процесуален кодекс към държавата и към община, установени с влязъл в сила акт на компетентен орган, освен ако е допуснато разсрочване или отсрочване на задълженията, или има задължения за данъци или вноски за социалното осигуряване съгласно законодателството на държавата, в която участникът е установен;

3. има наложено административно наказание за наемане на работа на незаконно пребиваващи чужденци през последните до 5 години.;

4. е осъден с влязла в сила присъда за престъпление по чл. 313 от Наказателния кодекс във връзка с провеждане на процедури за възлагане на обществени поръчки;

Чл. 47, ал. 5 от ЗОП

Не могат да участват в процедура за възлагане на обществена поръчка участници:

1. при които лицата по ал. 4 са свързани лица с възложителя или със служители на ръководна длъжност в неговата организация;

2. които са сключили договор с лице по чл. 21 или 22 от Закона за предотвратяване и установяване на конфликт на интереси.

Когато участникът предвижда участието на подизпълнители при изпълнение на поръчката, изискванията по чл. 47, ал. 1, т. 1, б. „а” – „д”, т. 2 и 3, както и ал. 5 от ЗОП и посочените в обявлението изисквания по чл. 47 ал. 2, т. 1 - 5 (без т. 2 и 2а) от ЗОП се прилагат и за подизпълнителите. В случай, че подизпълнителят не отговаря на посочените условия, участникът се отстранява от участие.

Когато участникът в процедурата е обединение, горните изисквания се прилагат по отношение на всеки член на обединението.

За обстоятелствата по чл. 47, ал. 1, т.2 и т.3, ал. 2, т.1, 3 и 4 и ал. 5, т.2 от ЗОП, когато участникът е юридическо лице, е достатъчно подаване на декларация от едно от лицата, които могат самостоятелно да го представляват.

Изискванията на чл. 47, ал. 1, т. 1, б. „а” – „д” и ал. 2, т. 5, когато е посочено от Възложителя в обявлението, се прилагат както следва:

- при събирателно дружество - за лицата по чл. 84, ал. 1 и чл. 89, ал. 1 от Търговския закон;
- при командитно дружество - за лицата по чл. 105 от Търговския закон, без ограничено отговорните съдружници;
- при дружество с ограничена отговорност - за лицата по чл. 141, ал. 2 от Търговския закон, а при еднолично дружество с ограничена отговорност - за лицата по чл. 147, ал. 1 от Търговския закон;
- при акционерно дружество - за овластените лица по чл. 235, ал. 2 от Търговския закон, а при липса на овластяване - за лицата по чл. 235, ал. 1 от Търговския закон;
- при командитно дружество с акции - за лицата по чл. 244, ал. 4 от Търговския закон;
- при едноличен търговец –за физическото лице - търговец;
- във всички останали случаи, включително за чуждестранните лица - за лицата, които представляват участника.
- В гореупоменатите случаи и за прокуристите, когато има такива, когато чуждестранно лице има повече от един прокурист, декларацията се подава само от прокуриста, в чиято представителна власт е включена територията на Република България.

Не може да участва в процедурата за възлагане на обществена поръчка чуждестранно физическо или юридическо лице, за което в държавата, в която е установено, е налице някое от обстоятелствата по чл. 47, ал. 1, т. 1, б. „а” – „д”, т. 2 и 3, и ал. 2, т. 1 - 5 (без т. 2 и 2а) от ЗОП. При подписване на договора за обществена поръчка участникът чуждестранно физическо или юридическо лице, определен за изпълнител, е длъжен да представи документи за удостоверяване липсата на обстоятелствата по чл. 47, ал. 1, т. 1, б. „а” – „д”, т. 2 и т. 3 от ЗОП и на посочените в обявлението обстоятелства по чл. 47, ал. 2, т. 1 – 5 (без т. 2 и 2а) от ЗОП, издадени от компетентен орган, или извлечение от съдебен регистър, или еквивалентен документ на съдебен или административен орган от държавата, в която е установен. Когато в съответната чужда държава не се издават документите по чл. 47, ал. 1, т. 1, б. „а” – „д”, т. 2 и 3, и ал. 2, т. 1 – 5 (без т. 2 и 2а) от ЗОП или когато те не включват всички посочени случаи по чл. 47, ал. 1, т. 1, б. „а” – „д”, т. 2 и 3, и ал. 2, т. 1 - 5 (без т. 2 и 2а) от ЗОП, участникът чуждестранно физическо или юридическо лице представя клетвена декларация, ако такава декларация има правно значение според закона на държавата, в която е установен. Когато клетвената декларация няма правно значение според съответния национален закон, участникът чуждестранно физическо или юридическо лице представя официално заявление, направено пред съдебен или административен орган, нотариус или компетентен професионален или търговски орган в държавата, в която той е установен.

**1.5. Не се допуска до участие в процедурата** и се отстранява участник, за когото намира приложение хипотезата на чл. 3, т. 8 от Закона за икономическите и финансовите отношения с дружествата, регистрирани в юрисдикции с преференциален данъчен режим, свързаните с тях лица и техните действителни собственици, освен ако не е приложима разпоредбата по чл. 4 от същия закон:

Възложителят отстранява от участие в процедура за възлагане на обществена поръчка участник за когото се установи, че е регистриран в юрисдикция с преференциален данъчен режим. Възложителят отстранява от участие в процедура за възлагане на обществена поръчка и участници за които се установи, че са свързани лица с дружества, регистрирани в юрисдикция с преференциален данъчен режим. Възложителят отстранява от участие в процедурата по възлагане на обществената поръчка участник гражданско дружество/консорциум, в което участва дружество, регистрирано в юрисдикция с преференциален данъчен режим.

Съгласно разпоредбата на чл. 4 от Закона за икономическите и финансовите отношения с дружествата, регистрирани в юрисдикции с преференциален данъчен режим, свързаните с тях лица и техните действителни собственици, горесцитираната разпоредба на чл. 3, т. 8 не се прилага, когато:

1. акциите на дружеството, в което пряко или косвено участва дружество, регистрирано в юрисдикция с преференциален данъчен режим, се търгуват на регулиран пазар в държава – членка на Европейския съюз, или в друга държава – страна по Споразумението за Европейското икономическо пространство, или на пазар, включен в списъка по Кодекса за социално осигуряване, Закона за публичното предлагане на ценни книжа или Закона за дейността на колективните инвестиционни схеми и на други предприятия за колективно инвестиране, и действителните собственици – физически лица, са обявени по реда на съответния специален закон;
2. дружеството, регистрирано в юрисдикция с преференциален данъчен режим, е част от икономическа група, чието дружество майка е местно лице за данъчни цели на държава, с която Република България има влязла в сила спогодба за избягване на двойното данъчно облагане или влязло в сила споразумение за обмен на информация;
3. дружеството, регистрирано в юрисдикция с преференциален данъчен режим, е част от икономическа група, чието дружество майка или дъщерно дружество е българско местно лице и неговите действителни собственици – физически лица, са известни или се търгува на регулиран пазар в държава – членка на Европейския съюз, или в друга държава – страна по Споразумението за Европейското икономическо пространство;
4. дружеството, в което пряко или косвено участва дружество, регистрирано в юрисдикция с преференциален данъчен режим, е издател на периодични печатни произведения и е представило информация за действителните собственици – физически лица, по реда на Закона за задължителното депозирание на печатни и други произведения.

Когато въз основа на неверни данни е приложено изключение по чл. 4 от Закона за икономическите и финансовите отношения с дружествата, регистрирани в юрисдикции с

преференциален данъчен режим, свързаните с тях лица и техните действителни собственици, в случаите по чл. 3, т. 8:

а) участникът се отстранява от участие в процедурата по обществена поръчка;

б) прекратява се договорът за обществена поръчка без предизвестие, като не се дължи нито връщане на депозита, нито заплащане на извършените работи, а получените плащания подлежат на незабавно възстановяване ведно със законната лихва;

в) възстановяват се всички получени суми ведно със законната лихва, ако обществената поръчка е изпълнена, като възложителят на обществената поръчка не дължи компенсация и обезщетения;

За липсата на обстоятелствата по чл. 3, т. 8 или наличието на обстоятелствата по чл. 4 от Закона за икономическите и финансовите отношения с дружествата, регистрирани в юрисдикции с преференциален данъчен режим, свързаните с тях лица и техните действителни собственици, участниците представят декларация/и от следните лица, както следва :

- при събирателно дружество - за лицата по чл. 84, ал. 1 и чл. 89, ал. 1 от Търговския закон;
- при командитно дружество - за лицата по чл. 105 от Търговския закон, без ограничено отговорните съдружници;
- при дружество с ограничена отговорност - за лицата по чл. 141, ал. 2 от Търговския закон, а при еднолично дружество с ограничена отговорност - за лицата по чл. 147, ал. 1 от Търговския закон;
- при акционерно дружество - за овластените лица по чл. 235, ал. 2 от Търговския закон, а при липса на овластяване - за лицата по чл. 235, ал. 1 от Търговския закон;
- при командитно дружество с акции - за лицата по чл. 244, ал. 4 от Търговския закон;
- при едноличен търговец –за физическото лице - търговец;
- във всички останали случаи, включително за чуждестранните лица - за лицата, които представляват участника.
- В гореупоменатите случаи и за прокуристите, когато има такива, когато чуждестранно лице има повече от един прокурист, декларацията се подава само от прокуриста, в чиято представителна власт е включена територията на Република България.

## **2. Минимални изисквания към финансовото и икономическото състояние на участниците**

### **2.1. Приложимо за Обособена позиция № 1**

**2.1.1.** Участниците следва да докажат оборот от строително-монтажни дейности за последните три приключили финансови години (2011, 2012 и 2013 г.), в зависимост от датата, на която участникът е учреден или е започнал дейността си, в общ размер не по-малко от 200 000 (Двеста хиляди)лева.

**2.1.2.** Валидна застраховка „Професионална отговорност в строителството” по чл.171, ал.1 от ЗУТ, за извършване на строителни дейности за обекти шеста категория.

**2.2. За Обособена позиция № 2:**

**2.2.1.** Участниците следва да докажат оборот от строително-монтажни дейности за последните три приключили финансови години (2011, 2012 и 2013 г.), в зависимост от датата, на която участникът е учреден или е започнал дейността си, в общ размер не по-малко от 54 000 (Петдесет и четири хиляди) лева.

**2.3. За Обособена позиция № 3:**

**2.3.1.** Участниците следва да докажат оборот от строително-монтажни дейности за последните три приключили финансови години (2011, 2012 и 2013 г.), в зависимост от датата, на която участникът е учреден или е започнал дейността си, в общ размер не по-малко от 54 000 (Петдесет и четири хиляди) лева.

**2.4. За Обособена позиция № 4:**

**2.4.1.** Участниците следва да докажат оборот от строително-монтажни дейности за последните три приключили финансови години (2011, 2012 и 2013 г.), в зависимост от датата, на която участникът е учреден или е започнал дейността си, в общ размер не по-малко от 45 000 (Четиридесет и пет хиляди) лева.

**2.5. За Обособена позиция № 5:**

**2.5.1.** Участниците следва да докажат оборот от строително-монтажни дейности за последните три приключили финансови години (2011, 2012 и 2013 г.), в зависимост от датата, на която участникът е учреден или е започнал дейността си, в общ размер не по-малко от 210 000 (Двеста и десет хиляди) лева.

**2.6. За Обособена позиция № 6:**

**2.6.1.** Участниците следва да докажат оборот от строително-монтажни дейности за последните три приключили финансови години (2011, 2012 и 2013 г.), в зависимост от датата, на която участникът е учреден или е започнал дейността си, в общ размер не по-малко от 40 000 (Четиридесет хиляди) лева.

**2.6. За Обособена позиция № 7:**

**2.6.1.** Участниците следва да докажат оборот от строително-монтажни дейности за последните три приключили финансови години (2011, 2012 и 2013 г.), в зависимост от датата, на която участникът е учреден или е започнал дейността си, в общ размер не по-малко от 185 000 (Сто осемдесет и пет хиляди) лева.



**Относно изискването за оборот (важи за всички обособени позиции):**

*Изпълнението на това минимално изискване се доказва от участниците с декларация по образец – Образец № 3 (за съответната обособена позиция за която участва).*

*В случай, че участникът участва като обединение, което не е регистрирано като самостоятелно юридическо лице, то на горното изискване следва да отговаря обединението като цяло.*

*В случай, че е предвидено участие на подизпълнители, всеки един от тях трябва да съответства на изискването съобразно вида и дела на участието си.*

***В случай, че участник подава оферта за повече от една обособена позиция, то изискването за оборот се прилага сумарно, съобразно броя на обособените позиции за които участва.***

**Относно изискването за наличието на валидна застраховка „Професионална отговорност в строителството” по чл.171, ал.1 от ЗУТ (важи за обособена позиция № 1):**

*Наличието на застраховка професионална отговорност се доказва със заверено копие на валидна застрахователна полица по чл.171, ал.1 от ЗУТ за професионална отговорност в строителството или еквивалентна застраховка, съгласно националния закон на участника, в случай че той е чуждестранно лице.*

В случай, че участникът бъде избран за изпълнител е длъжен в срок не по-късно от датата на сключване на договора за строителство да удължи срока на застраховката „Професионална отговорност в строителството” с валидност за целия период на изпълнение на договора за строителство.

*В случай, че участникът участва като обединение, което не е регистрирано като самостоятелно юридическо лице, както и в случаите, когато е предвидено участие на подизпълнители, изисканата Застраховка „Професионална отговорност в строителството” се представя за всеки един от членовете на обединението, съобразно разпределението на участието на лицата при изпълнение на дейностите, предвидено в договора за създаване на обединението, както и за подизпълнителите, пряко ангажирани с упражняване на дейностите по осъществяване на строително-монтажни работи.*

**3. Минимални изисквания към техническите възможности и/или квалификацията на участниците**

**3.1. Приложимо за обособена позиция № 1**

3.1.1. В процедурата могат да участват лица, които за последните пет години, считано до срока за подаване на оферти в настоящата процедура, имат опит в изпълнението на минимум три договора за строителство.

3.1.2. Участникът трябва да разполага с техническо оборудване и механизация за изпълнение на дейностите от предмета на поръчката, в което число се изискват минимум наличието на:

<b>Вид оборудване</b>	<b>брой</b>
бордови транспортни средства	1
моторни резачки	2
храсторези	1
Бобкат или комбиниран багер	1

Участникът представя декларация по Образец № 14 (за съответната обособена позиция за която участва) - Декларация по чл. 51, ал. 1, т. 9 от ЗОП за налично оборудване/техника за изпълнение на дейностите от предмета на поръчката.

Участник може да използва ресурсите на други физически или юридически лица при изпълнение на поръчката, при условие че докаже, че ще има на свое разположение тези ресурси.

3.1.3. Участникът следва да представи декларация (свободен формат на текстово оформяне) за средния годишен брой на работниците и служителите на участника за последните три години (2011, 2012, 2013 г.), които следва да са не по малко от 7 (седем) човека. В декларацията участникът посочва имената на работниците и служителите, длъжността и общия трудов стаж.

### **3.2. За обособена позиция № 2**

3.2.1. В процедурата могат да участват лица, които за последните пет години, считано до срока за подаване на оферти в настоящата процедура, имат опит в изпълнението на минимум три договора за строителство.

3.2.2. Участникът следва да представи декларация (свободен формат на текстово оформяне) за средния годишен брой на работниците и служителите на участника за последните три години (2011, 2012, 2013 г.), които следва да са не по малко от 5 (пет) човека. В декларацията участникът посочва, имената на работниците и служителите, длъжността и общия трудов стаж.

### **3.3. За обособена позиция № 3**

3.3.1. В процедурата могат да участват лица, които за последните пет години, считано до срока за подаване на оферти в настоящата процедура, имат опит в изпълнението на минимум три договора за строителство.

3.3.2. Участникът следва да представи декларация (свободен формат на текстово оформяне) за средния годишен брой на работниците и служителите на участника за последните три години (2011, 2012, 2013 г.), които следва да са не по малко от 5 (пет) човека. В декларацията

участникът посочва, имената на работниците и служителите, длъжността и общия трудов стаж.

3.3.3. Участникът трябва да разполага с високо проходимо колесно превозно средство (един брой) за изпълнение на дейностите от предмета на поръчката.

Участникът представя декларация по Образец № 14 (за съответната обособена позиция за която участва) - Декларация по чл. 51, ал. 1, т. 9 от ЗОП за налично оборудване/техника за изпълнение на дейностите от предмета на поръчката.

Участник може да използва ресурсите на други физически или юридически лица при изпълнение на поръчката, при условие че докаже, че ще има на свое разположение тези ресурси.

### **3.4. За обособена позиция № 4**

3.4.1. В процедурата могат да участват лица, които за последните пет години, считано до срока за подаване на оферти в настоящата процедура, имат опит в изпълнението на минимум три договора за строителство.

3.4.2. Участникът следва да представи декларация (свободен формат на текстово оформяне) за средния годишен брой на работниците и служителите на участника за последните три години (2011, 2012, 2013 г.), които следва да са не по малко от 5 (пет) човека. В декларацията участникът посочва, имената на работниците и служителите, длъжността и общия трудов стаж.

3.4.3. Участникът трябва да разполага с високо проходимо колесно превозно средство (един брой) за изпълнение на дейностите от предмета на поръчката

Участникът представя декларация по Образец № 14 (за съответната обособена позиция за която участва) - Декларация по чл. 51, ал. 1, т. 9 от ЗОП за налично оборудване/техника за изпълнение на дейностите от предмета на поръчката.

Участник може да използва ресурсите на други физически или юридически лица при изпълнение на поръчката, при условие че докаже, че ще има на свое разположение тези ресурси.

### **3.5. За обособена позиция № 5**

3.5.1. В процедурата могат да участват лица, които за последните пет години, считано до срока за подаване на оферти в настоящата процедура, имат опит в изпълнението на минимум три договора за строителство, поне един от които включва ремонт и/или изграждане и/или монтаж на съоръжения за спорт и развлечение.

3.5.2. Участникът следва да представи декларация (свободен формат на текстово оформяне) за средния годишен брой на работниците и служителите на участника за последните три години (2011, 2012, 2013 г.), които следва да са не по малко от 7 (седем) човека. В

декларацията участникът посочва, имената на работниците и служителите, длъжността и общия трудов стаж.

### **3.6. За обособена позиция № 6**

3.6.1. Участникът следва да представи декларация (свободен формат на текстово оформяне) за средния годишен брой на работниците и служителите на участника за последните три години (2011, 2012, 2013 г.), които следва да са не по малко от 3 (три) човека. В декларацията участникът посочва, имената на работниците и служителите, длъжността и общия трудов стаж.

3.6.2. Участникът трябва да разполага с минимум 3 бр. високо проходима животинска сила (коне) подходящи за транспортиране на товари за изпълнение на дейностите от предмета на поръчката. Животните трябва да притежават паспорти за произход и имплантирани идентификационни чипове.

Участник представя декларация (свободен формат на текстово оформяне), за налична животинска сила, минимум 3 броя коне подходящи за транспортиране на товари във високопланинската част на парка, притежаващи паспорти и имплантирани чипове. Участник може да използва ресурсите на други физически или юридически лица при изпълнение на поръчката, при условие че докаже, че ще има на свое разположение тези ресурси.

### **3.5. За обособена позиция № 7**

3.5.1. В процедурата могат да участват лица, които за последните пет години, считано до срока за подаване на оферти в настоящата процедура, имат опит в изпълнението на минимум три договора за строителство.

3.5.2. Участникът следва да представи декларация (свободен формат на текстово оформяне) за средния годишен брой на работниците и служителите на участника за последните три години (2011, 2012, 2013 г.), които следва да са не по малко от 5 (пет) човека. В декларацията участникът посочва, имената на работниците и служителите, длъжността и общия трудов стаж.

3.5.3. Участникът трябва да има на разположение за срока на изпълнение на договора инженеро-технически състав, притежаващ компетентност, покриваща спецификата на поръчката и отговарящ на изискванията на Възложителя, а именно:

**ВиК специалист 1 (един) бр.** – ВиК специалист с техническо образование в областта на ВиК или еквивалентна област, с не по-малко от 3 години професионален опит в областта на ВиК или еквивалентна област;

Участникът представя декларация по образец № 16 - Списък на инженерно-техническия състав, който ще бъде ангажиран при изпълнение на поръчката с приложени документи, удостоверяващи неговата професионална квалификация и професионален опит (автобиография по образец № 17, копия на трудови/осигурителни книжки, копия на дипломи и/или референции, и други документи доказващи съответствието с изискванията на

възложителя, декларация за ангажираност с изпълнение на договора от всеки един експерт, съдържаща се в автобиографията).

Освен посоченият минимално изискуем състав, по своя преценка, участникът може да включи и други експерти, необходими за точното изпълнение на поръчката.

Участникът, определен за изпълнител на настоящата обществена поръчка, няма право да сменя лицата, посочени в офертата му като експерти, без предварително писмено съгласие на възложителя, освен по изключение в следните случаи:

1. при смърт на експерт;
2. при невъзможност да изпълнява възложената му работа поради болест, довела до трайна неработоспособност на експерт;
3. при необходимост от замяна на експерт поради причини, които не зависят от Изпълнителя (например оставка, придобито право на пенсия за осигурителен стаж и възраст и др.);
4. когато експерт бъде осъден на лишаване от свобода за умишлено престъпление от общ характер.

В горепосочените случаи изпълнителят на настоящата обществена поръчка дава на възложителя писмено уведомление, в което мотивира предложенията си за смяна на експерт и прилага доказателства за наличието на някое от основанията по горната алинея и експерт, който да замени досегашния експерт, като посочи квалификацията и професионалния му опит и приложи доказателства за това. При замяната на експерт, новият експерт трябва да притежава квалификация и професионален опит, не по-малки от минималните изисквания, заложи в настоящата документация. Възложителят може да поиска замяна на експерт, в случай, че сметне, че същият не изпълнява задълженията си, така, както те са определени в настоящата документация. В този случай възложителят дава на изпълнителя писмено уведомление, в което мотивира предложенията си за смяна на ключовия експерт.

*В случай, че участникът участва като обединение, което не е регистрирано като самостоятелно юридическо лице, изискванията посочени по-горе се прилагат за обединението като цяло.*

*В случай, че е предвидено участие на подизпълнители, всеки един от тях трябва да съответства на изискванията съобразно вида и дела на участието си.*

*Участник може да използва ресурсите на други физически или юридически лица при изпълнение на поръчката, при условие че докаже, че ще има на свое разположение тези ресурси. Тези условия се прилагат и когато участник в процедурата е обединение от физически и/или юридически лица.*

#### **Относно изискването за изпълнени договори (важи за обособени позиции № 1, 2, 3, 4, 5 и 7):**

*Изпълнението на това изискване се доказва, чрез представяне от участниците на Списък-декларация на основните договори за строителство изпълнени през последните 5 (пет) години, включително стойностите, датите и възложителите по договорите – Образец № 4. Участникът следва да представи препоръки за добро изпълнение към всеки посочен в списъка договор в Образец № 4. Препоръките трябва да са надлежно оформени с издател (адрес и телефон за контакт с Възложителя по договора) и да съдържат следните задължителни реквизити: предмет на договора; стойност на договора; място на изпълнение на строителството; период на изпълнение на договора; дата на приключване на*

*дейностите по договора; дали строителството е изпълнено професионално и в съответствие с нормативните изисквания,*

*В случай, че участникът участва като обединение, което не е регистрирано като самостоятелно юридическо лице, то на горното изискване следва да отговаря обединението като цяло.*

*В случай, че е предвидено участие на подизпълнители, всеки един от тях трябва да съответства на изискването съобразно вида и дела на участието си.*

***Важно!!! В случай, че участник подава оферта за повече от една обособена позиция за която е поставено изискване за наличие на изпълнени договори в областта на строителството (обособени позиции № 1, 2, 3, 4, 5 и 7), то е достатъчно да има изпълнени минимум три договора за строителство.***

*Участникът може да предложи в офертата си едни и същи лица (работници) по отделните обособени позиции.*

## РАЗДЕЛ V

### ПОКАЗАТЕЛИТЕ, ОТНОСИТЕЛНАТА ИМ ТЕЖЕСТ И МЕТОДИКА ЗА ОПРЕДЕЛЯНЕ НА КОМПЛЕКСНАТА ОЦЕНКА НА ОФЕРТИТЕ (важи за всички обособени позиции)

Всяка оферта, отговаряща на изискванията на Възложителя за подбор и допустимост, се оценява по настоящата методика и получава КОМПЛЕКСНА ОЦЕНКА, с която участва в крайното класиране. Оценяването и класирането на офертите на участниците се извършва по критерия „Икономически най-изгодна оферта" и в съответствие с предварително обявените от Възложителя условия.

Методиката за оценка на предложенията се основава на оценка на обективни критерии, като по този начин се гарантира на възложителя както точна оценка, така и успешно изпълнение на поръчката от страна на потенциалния изпълнител.

Допуснатите участници ще бъдат класирани по следните показатели и относителната им тежест за определяне на комплексната оценка (КО):

#### Показатели:

Ц - Цена за изпълнение: тежест 40

T – Техническо предложение: тежест 60

Крайната оценка е комплексен коефициент, получен като сбор от стойността на коефициентите Ц и T.

Комплексна оценка (КО) = Ц + T

На първо място се класира участникът, получил най-висока комплексна оценка. Максималният брой точки, който може да бъде събран от един участник е 100.

**Методиката за определяне на комплексната оценка е, както следва:**

**Ц – Цена за изпълнение – цената за изпълнение е с тежест - 40 т.**

Оценката се получава по формулата

$$Ц = \frac{\text{минимална предложена цена}}{\text{цена, предложена от участника}} \times 40$$

Оценката по показателя Ц се определя на базата на предложените цени – обща цена в лева без ДДС за изпълнение на поръчката.

**T – Техническо предложение – тежест 60 т.**

Оценката се получава по формулата

$$T = (T1+T2+T3) \times 60$$

Показател	Точки	Условия за получаване
1. Предлаган подход, план за работа и организация описани в Техническото предложение – <b>T1</b>	максимално 30 точки	<ul style="list-style-type: none"> <li>▪ При пълно и детайлно описани организация, план за работа с описание на разпределение във времето на техническите и човешките ресурси за всички етапи за изпълнението на строителството - <b>30 т.</b></li> <li>▪ При пропуски и непълно описание на организацията и плана за работа – <b>15 т.</b></li> </ul>
2. Предложения/мерки за намаляване или предотвратяване на рисковете - <b>T2</b>	максимално 30 точки	<ul style="list-style-type: none"> <li>▪ При прилагане на показател Предложения/мерки за намаляване или предотвратяване на рисковете, участникът ще получи <b>30 т.</b>, когато са описани конкретни мерки за намаляване или предотвратяване настъпването на рисковете и съответно конкретни дейности по отстраняване и управление на последици от настъпилите рискове, свързани със следните обстоятелства: <ul style="list-style-type: none"> <li>- участникът е отчетел възможните аспекти на проявление, области и сфери на влияние на описаните рискове и е оценил и предвидил степента им на въздействие върху изпълнението на всяка от СМР дейностите по договора;</li> <li>- участникът е предложил ефективни мерки за предотвратяване и/или управление на дефинираните аспекти от рисковете. Планирани (посочени) са конкретни и относими похвати (способи), посредством които реално е възможно да се повлияе на възникването, респ. негативното влияние на риска, така, че същият да бъде предотвратен, респ. да не окаже негативно влияние върху изпълнението на дейностите включени в предмета на договора.</li> <li>- участникът е предложил да въведе ефективни контролни дейности, като всеки един риск (от посочените по-долу) е съпроводен с предложени от участника конкретни мерки за недопускане/предотвратяване</li> </ul> </li> </ul>



		<p>настъпването на риска и съответно конкретни дейности по отстраняване и управление на последиците от настъпил риск</p> <ul style="list-style-type: none"> <li>▪ При прилагане на показател Предложения/мерки за намаляване или предотвратяване на рисковете, участникът ще получи <b>15 т.</b>, когато частично са описани конкретни мерки за намаляване или предотвратяване настъпването на рисковете и съответно конкретни дейности по отстраняване и управление на последици от настъпилите рискове, свързани със следните обстоятелства: <ul style="list-style-type: none"> <li>- участникът е отчетел възможните аспекти на проявление, области и сфери на влияние на описаните рискове, но формално (бланкетно) е оценил и предвидил степента им на въздействие върху изпълнението на всяка от СМР дейностите по договора;</li> <li>- участникът е предложил мерки и контролни дейности за предотвратяване и/или управление на дефинираните от него аспекти от рисковете. Планирани (посочени) са похвати (способи), които не гарантират изцяло недопускане и/или ефективно предотвратяване и преодоляване на рисковете, респ. последиците от настъпването им.</li> </ul> </li> <li>▪ При прилагане на показател Предложения/мерки за намаляване или предотвратяване на рисковете, участникът ще получи <b>1 т.</b>, когато в техническото предложение се съдържа само общ ангажимент за справяне с рисковете, идентифицирани от възложителя.</li> </ul>
<p>3. Предложена програма за мерки за опазване на околната среда – <b>ТЗ</b></p> <p>Фактори, влияещи на оценката:</p> <p>Предлагани мерки, свързани</p>	<p>максимално 40 точки</p>	<ul style="list-style-type: none"> <li>▪ Участникът получава <b>40 точки</b> в случай, че в техническото му предложение е обърнато внимание на всеки един от факторите, и е в сила всяко едно от следните обстоятелства: <ul style="list-style-type: none"> <li>- участникът е предвидил конкретни мерки за максимално намаляване на вредното влияние върху въздуха,</li> </ul> </li> </ul>

<p>с опазване на елементите на околната среда (въздух, шум, прилежащата инфраструктура, растителност и др.) – в тази част от офертата всеки Участник следва да направи описание на възможните замърсители, както и на предлаганите от него мерки и характеристики, свързани с опазването на околната среда от тях по време на изпълнението на предмета на договора. Освен това следва да се представи и план за организация по изпълнение на мерките за опазването на околната среда. Конкретни елементи от компонента опазване на околната среда и мерки за опазване на околната среда са: превантивни природозащитни мерки; инструктажи; почистване; използване на специализирани покрития за защита замърсяване на въздуха; забрана за изхвърляне на вредни вещества за опазване на въздуха; ограждане на обекта</p>		<p>включително емисии на вредни газове.</p> <ul style="list-style-type: none"> <li>- участникът е предвидил обхватни мерки за ограничаване на шума по време на изпълнение на строително-ремонтните работи.</li> <li>- участникът е предвидил конкретни и адекватни мерки за опазване на околната среда, биоразнообразието, прилежащата инженерна инфраструктура, както и на преминаващите хора и съседни имоти; <ul style="list-style-type: none"> <li>▪ Участникът получава <b>10 точки</b> в случай, че в техническото му предложение е обърнато внимание само на някой от факторите, и/или е в сила поне едно от следните обстоятелства: <ul style="list-style-type: none"> <li>- Развити са само част от конкретните елементи на околната среда, които ще бъдат засегнати от проекта.</li> <li>- Участникът е предложил мерки и елементи за опазване на околната среда, но не е обхванал всички, изброени от възложителя;</li> </ul> </li> </ul> </li> </ul>
---	--	--

**Важно! В случай, че в техническата си оферта, участник разпише предложението си за изпълнение на поръчката в обхват, непокриващ минималните изисквания за съдържание, поставени в настоящата методика за оценка и в документацията за участие като цяло, същата ще се счита за непълна, несъответстваща на обявените от Възложителя условия, което е предпоставка за отстраняване на участника от процедурата.**

**Оценката на техническите оферти се извършва от членовете на комисията, като всеки един член попълва и подписва таблица за индивидуална оценка. Средноаритметичният брой получени точки за всеки един участник се отразяват в таблица за обща техническа оценка.**

Участникът предлага подход и план за работа и организация на изпълнение, като под „пълно и детайлно“ се разбира точно съответствие между изготвения подробен Линеен график и описанието на технологичната последователност на всички строителни процеси, включително и подготвителните строителни дейности, които се включват в съответните операции. Задължително се посочват срокове за изпълнение на предвидените етапи в строителството на обекта, редът на извършване на строителните и монтажни работи, методите на изпълнение на главните видове СМР, всички мероприятия от подготвителния период, основните материали за изпълнение на поръчката и не на последно място посочване на броя на работниците по специалности и тяхната заетост по време на изпълнение на обекта, съгласно график на работната ръка и описание на необходимата механизация. При разработване на организацията и плана за работа, всеки участник може да предложи оптимизиране на строителните процеси, съгласно внедрени и доказани на практика методи за изпълнение, но неотчетени в документацията, които могат да доведат до намаляване на себестойността на проекта, при гарантиране на качествено и срочно изпълнение.

Като „пропуски и непълно“ описание на подход и план за работа и организация на изпълнение се счита разминаване при някои СМР между изготвения подробен Линеен график и описанието на технологичната последователност на всички строителни процеси, включително и подготвителните строителни дейности, които се включват в съответните операции, както и пропуски или непосочване на следните данни:

1. срокове за изпълнение на предвидените етапи в строителството на обекта;
2. редът на извършване на строителните и монтажни работи;
3. методите на изпълнение на главните видове СМР;
4. мероприятията от подготвителния период;
5. посочване на броя на работниците по специалности и тяхната заетост по време на изпълнение на обекта, съгласно график на работната ръка;
6. описание на необходимата механизация.

Разглеждат се предложенията на участниците за управление на следните дефинирани от Възложителя **рискове**, които могат да възникнат при изпълнение на договора:

1. **Времеви рискове** (закъснение в началото на започване на работите; изоставане от графика при текущото изпълнение на дейностите; риск от закъснение за окончателно приключване и предаване на обекта).
2. **Рискове от възникнали непредвидени загуби по време на изпълнението на дейностите** – кражба и похабяване на материали, поражения от атмосферни влияния и климатични промени.
3. **Липса/недостатъчно съдействие**, координация и/или информация от страна на други участници в строителния процес (възложител, доставчици или основни материали за изпълнението, ресурс на други физически или юридически лица при изпълнението на поръчката и т.н.)
4. **Промени в законодателството** на България или на Европейския съюз (ЕС); промени в изискванията на ОПОС във връзка с наблюдението и отчитането на дейностите по договора сключен с възложителя.

**5. Неизпълнение на договорни задължения**, в това число забава на плащанията по договора от страна на Възложителя.

Участникът следва да опише организацията и плана за работа по изпълнение на поръчката, включващи:

**1. Строително предложение**

*(Строителното предложение трябва да съдържа описание на строителните и монтажни работи и линеен график за изпълнение на поръчката.)*

**2. Организация за изпълнение на поръчката и план на работа**

*(да се опише предвидената организация на работа при изпълнение на поръчката, технологична последователност на процесите, трудови и технически ресурси и тяхното разпределение във времето, предложения/мерки за намаляване или предотвратяване на рисковете)*

**3. Мерки за опазване на околната среда**

*(Мерките за опазване на околната среда трябва да отчитат въздействията, свързани със строителството, и спазването на съответните изисквания за предотвратяване на негативни последици)*

На първо място се класира участникът получил най-висока комплексна оценка.

1. В случай, че комплексните оценки на две или повече оферти са равни, комисията ще приеме за икономически най-изгодна офертата, в която се предлага най-ниска цена.

2. При условие, че и цените са еднакви, комисията ще сравни оценките по показателя с най-висока относителна тежест и ще избере офертата с по-благоприятна стойност по този показател.

3. При условие, че комисията не може да определи изпълнител по реда на т.1 и т.2, ще проведе публично жребий за определяне на изпълнител между класираните на първо място оферти.

## РАЗДЕЛ VI

### УКАЗАНИЯ ЗА ПОДГОТОВКА И ПОДАВАНЕ НА ОФЕРТИ

#### Съдържание

1. Общи условия за подготовка и представяне на офертите
2. Изискуеми документи и окомплектоване на предложенията

## 1. Общи условия при подготовка и представяне на офертите

1.1. Участниците са длъжни да съблюдават сроковете и условията за подаване на оферта, посочени в обявлението за обществената поръчка и документацията за участие в процедурата.

1.2. Всеки участник има право да представи само една оферта за съответната обособена позиция за която участва. Не се допуска представяне на варианти в офертите.

1.3. Настоящата обществена поръчка съдържа седем обособени позиции, поради което участниците задължително представят оферта, която е за пълния обем на работите обект на поръчката за съответната обособена позиция, за която участват. Всеки участник има право да подаде оферта за една или повече обособени позиции.

1.4. При подготовката на офертите всеки участник трябва да се придържа точно към условията, обявени от Възложителя. Представянето на оферта означава, че участникът приема изцяло всички общи и специални правила, определени в настоящата документация. Поставянето на различни условия и изисквания, които не отговарят на обявените от Възложителя, води до отстраняване на този участник от участие в процедурата.

1.5. Всеки участник може да поиска писмено от възложителя разяснения по документацията за участие до изтичането на срока на нейното получаване. Възложителят отговаря в 4-дневен срок от постъпване на искането. Разяснението се публикува на интернет-страницата на възложителя <http://www.park-vitosh.org/>, без да се отбелязва в отговора лицето, направило запитването. Разяснението се прилага и към документацията, която предстои да се получава от други участници. В случай че от предоставяне на разяснението от възложителя до крайния срок за получаване на оферти остават по-малко от 3 дни, възложителят е длъжен да удължи срока за получаване на оферти с толкова дни, колкото е забавата.

1.6. Представената оферта трябва да има **срок на валидност 180 дни** от крайния срок за получаване на офертите. Възложителят може да поиска от участниците да удължат срока на валидност на офертите до сключване на договор. Участникът ще бъде отстранен от участие в процедурата, ако представи оферта с по-кратък срок на валидност и откаже да го удължи или ако макар да е подал оферта с коректен срок на валидност, откаже да го удължи при поискване от възложителя. При удължаване срока на валидност на офертата, съгласно чл. 58, ал. 3 от ЗОП и при съгласие на участник да удължи срока на валидност на офертата си, то той следва да удължи и срока на банковата си гаранция до новия срок на валидност на офертата.

1.7. Възложителят има право (по собствена преценка), по собствена инициатива или по предложение на заинтересованото лице, еднократно да направи промени в обявлението и/или настоящата документация, свързани с осигуряване законосъобразност на процедурата, отстраняване на пропуски или явна фактическа грешка.

1.8. За да бъде разгледано искането от заинтересовано лице, същото следва да е изпратено в преклузивния законов 10-дневен срок от публикуването на обявлението в Регистъра на обществените поръчки. Искания, постъпили след този срок, няма да бъдат разглеждани.

1.9. В случай че искането се прави от заинтересовано лице и е свързано с осигуряване на законосъобразност на процедурата, същото следва да обоснове и мотивира в предложението си конкретното несъответствие, което води, според него, до незаконосъобразност на процедурата, като посочи и точната правна норма, на която се позовава.

1.10. Всяко конкретно искане се преценява самостоятелно от възложителя, като изцяло в неговата оперативна самостоятелност е дали да извърши или не съответното изменение.

1.11. Промените се извършват чрез решение за промяна, което се публикува в Регистъра на обществените поръчки, в 14-дневен срок от публикуване на обявлението за откриване на процедурата. В случай че промените засягат критериите за подбор, изискванията към офертата или изпълнението на поръчката, в решението възложителят определя и нов срок за получаване на оферти, който не може да бъде по-кратък от първоначално определения.

1.12. Разходите, свързани с изготвянето и подаването на офертите са изцяло за сметка на участника. Възложителят при никакви условия няма да участва в тези разходи, независимо от начина на провеждане или изхода на процедурата.

1.13. Офертата трябва да бъде изготвена и представена на български език. Ако участникът представя документи на чужд език, същите трябва да бъдат придружени с превод на български език, а в изрично посочените случаи, преводът трябва да бъде официален по смисъла на ЗОП. При несъответствие с това изискване се счита, че съответният документ не е представен.

Ако участниците в процедурата представят документи на език различен от българския и същите са представени и в превод на български език, при несъответствие в записите при различните езици, за валидни се считат записите на български език.

1.14. Всеки участник преди изготвяне на офертата и ценовото предложение задължително се запознава с изходните данни предоставени от Възложителя. Непознаване на условията на техническата спецификация или документите за участие в процедурата не може да бъде причина за отказ от сключване на договор от страна на спечелилия участник.

## **2. Изискуеми документи и окомплектоване на предложенията.**

### **Общи изисквания към представяните документи.**

Всички документи, които участникът представя като копия трябва да са заверени с гриф „Вярно с оригинала”, собственоръчен подпис на лицето/та, представляващи участника и свеж печат, ако участниците разполагат с такъв. Документите и данните в офертата се подписват само от лица с представителни функции, посочени в документа за регистрация или упълномощени лица. При подписване от упълномощените лица е необходимо представянето на оригинал или заверено копие на пълномощно за изпълнение на такива функции. Пълномощното може да не е изрично за конкретната процедура. Представените образци в документацията за участие и условията, описани в тях, са задължителни за участниците, с изключение на образца на банковата гаранция за изпълнение на договора, като възложителят ще приеме всяка една банкова гаранция, която съдържа еквивалентни или по-благоприятни за възложителя условия от тези по образца. Ако офертата не е представена по дадените образци, възложителят има право да отстрани участника от процедурата, поради несъответствие на офертата с изискванията на документацията за участие.

Относно образците на банковите гаранции, задължителни за участниците са само условията, описани в тях. Участникът е длъжен да се съобрази с искането на Възложителя, в противен случай се счита, че не е представена изискуемата банкова гаранция и офертата на участника ще бъде отстранена след прилагане на разпоредбата на чл. 68, ал. 8 и ал. 9 от ЗОП.

### **Разпределение и съдържание на офертите.**

Офертата следва да бъде представена в непрозрачен запечатан плик с ненарушена цялост. Върху плика се посочва наименование на участника, адрес за кореспонденция, телефон и по възможност факс и електронен адрес. Информацията има следният вид:

До Дирекция на Природен парк „Витоша”  
с адрес: гр. София,  
ул. „Антим I” № 17

### ОФЕРТА

за участие в открита процедура за възлагане на обществена поръчка

#### **ОБЕКТ: СМР**

**ПРЕДМЕТ:** „Възстановяване и ремонт на съществуваща туристическа инфраструктура, изграждане на Размножителен център за редки видове и възстановяване и адаптиране на специализирани маршрути и съоръжения предназначени за хора с увреждания в Природен парк „Витоша” по проект № DIR-5113326-4-98 „Дейности по устойчиво управление на Природен парк Витоша” и проект № 5103020-11-654 „Изпълнение на приоритетни дейности от плана за управление на Природен парк Витоша - фаза 2”, финансирани по Оперативна програма „Околна среда 2007-2013 г.”, за обособена позиция №...

Офертата е подадена от: \_\_\_\_\_  
наименование на участника

С адрес за кореспонденция: \_\_\_\_\_

Телефон: \_\_\_\_\_

Факс: \_\_\_\_\_

електронен адрес: \_\_\_\_\_

Пликът съдържа минимум три отделни запечатани, непрозрачни и надписани плика, всеки от които да има следното съдържание, посочено по-долу:

2.1. **Плик №1** – върху него се изписва „Плик №1” с надпис **“ДОКУМЕНТИ ЗА ПОДБОР” и наименованието на участника**. Пликът съдържа следните документи:

2.1.1 Оферта за участие изготвена по образец №1, съдържаща и декларация по чл. 56, ал. 1, т. 8 от ЗОП.

2.1.2 Списък на документите, съдържащи се в офертата, подписан от участника (образец № 2);

2.1.3 Копие, заверено с подпис и печат на участника, на документ за регистрация или единен идентификационен код съгласно чл. 23 от Закона за търговския регистър, когато участникът е юридическо лице или едноличен търговец. Когато не е представен ЕИК съгласно чл. 23 от Закона за търговския регистър, участниците - юридически лица или еднолични търговци, прилагат към своите оферти и удостоверения за актуално състояние. Чуждестранните юридически лица прилагат еквивалентен документ на съдебен или административен орган от държавата, в която са установени /копие заверено с подпис и печат на участника. Участниците физически лица представят копие на документ за самоличност /копието се заверява с подпис на участника/. Тези документи се представят и от подизпълнителите, а при участник обединение - за всеки един член на обединението.

2.1.4 При участници обединения - документ, подписан от лицата в обединението, в който задължително се посочва представляващият;



**2.1.5 Доказателства за икономическо и финансово състояние и за технически възможности и/или квалификация на участника, както следва:**

**2.1.5.1. Доказателства за икономическо и финансово състояние** по чл. 50 от ЗОП

- Информация за оборота от строително-монтажни дейности за последните 3 (три) приключили финансови години (2011, 2012 и 2013 г.), в зависимост от датата, на която участникът е учреден или е започнал дейността си (Образец № 3). Участниците прилагат към офертата си отделна информация за оборота от строително-монтажни дейности за всяка обособена позиция за която участват. (приложимо за всички обособени позиции).

Когато участникът е обединение изискването е общо за обединението. Информацията за оборота от строително-монтажни дейности за последните 3 (три) приключили финансови години (2011, 2012 и 2013 г.) се представя само от участниците, чрез които обединението доказва съответствието си с критериите за подбор. Когато е предвидено участие на подизпълнители, изискването се прилага по отношение на тях, съобразно вида и дела на участието им. Когато по обективни причини кандидатът или участникът няма възможност да представи изискваните от Възложителя документи, той може да докаже икономическото и финансовото си състояние с всеки друг документ, който Възложителя приеме за подходящ.

- Заверено копие от валидна застраховка „Професионална отговорност в строителството” по чл.171, ал.1 от ЗУТ, за извършване на строителни дейности за обекти шеста категория. (приложимо за обособена позиция № 1).

**2.1.5.2. Доказателства за технически възможности и/или квалификация** по чл. 51 от ЗОП, и посочени от Възложителя в обявлението за обществената поръчка, а именно:

- Списък на успешно изпълнени в рамките на последните пет години, считано до срока за подаване на оферти в настоящата процедура, договори за строителство – образец № 4. (приложимо за обособени позиции № 1, 2, 3, 4, 5 и 7).

Списъкът трябва да съдържа най-малко: предмет на договора, обект, стойност, датата на започване и приключване, име на Възложителя по договора, адрес и телефон за контакт с Възложителя. Когато участникът е обединение, списъкът е общ за договорите, сключени от всеки от участниците, като в отделна колонка трябва да се посочи членът в обединението, който е бил страна по договора. Участникът следва да представи препоръки за добро изпълнение към всеки посочен в списъка по Образец № 4 договор. Препоръките трябва да са надлежно оформени с издател (адрес и телефон за контакт с Възложителя по договора) и да съдържат следните задължителни реквизити: предмет на договора; стойност на договора; място на изпълнение на строителството; период на изпълнение на договора; дата на приключване на дейностите по договора; дали строителството е изпълнено професионално и в съответствие с нормативните изисквания;

В случай, че участникът участва като обединение, което не е регистрирано като самостоятелно юридическо лице, то на горното изискване следва да отговаря обединението като цяло.

В случай, че е предвидено участие на подизпълнители, всеки един от тях трябва да съответства на изискването съобразно вида и дела на участието си.

- Декларация (свободен формат на текстово оформяне) за средния годишен брой на работниците и служителите на участника за последните три години /2011, 2012, 2013 г./ (приложимо за всички обособени позиции).

- Декларация по чл. 51, ал. 1, т. 9 от ЗОП по образец № 14 за налично оборудване/техника за изпълнение на дейностите от предмета на поръчката. (приложимо за обособени позиции № 1, 3 и 4).

- Декларация (свободен формат на текстово оформяне) за наличието на високо проходима животинска сила (коне) подходящи за транспортиране на товари за изпълнение на дейностите от предмета на поръчката. (приложимо за обособена позиция № 6)

- Списък на инженерно-техническия състав, който ще бъде ангажиран при изпълнение на поръчката с приложени документи, удостоверяващи неговата професионална квалификация и професионален опит (автобиография по образец № 17, копия на трудови/осигурителни книжки, копия на дипломи и/или референции, и други документи доказващи съответствието с изискванията на възложителя, декларация за ангажираност с изпълнение на договора от всеки един експерт, съдържаща се в автобиографията). (приложимо за обособена позиция № 7)

2.1.6 Декларация за липса на обстоятелства по чл. 47, ал. 1, т.1, б. „а - д”, ал.2, т. 5 и ал.5, т.1 от ЗОП – образец № 6. Декларацията се представя от участника, включително и от подизпълнителите, ако има такива, и от лицата по смисъла на чл.47, ал.4 от ЗОП в случаите, в които участникът е юридическо лице. Когато участникът е обединение, декларацията се представя от представляващите всеки един член на обединението. Когато декларацията е на чужд език се представя и в превод.

2.1.7 Декларация за липса на обстоятелства по чл. 47, ал. 1, т. 2 и т.3, ал. 2, т. 1, т. 3 и т. 4 и ал. 5, т. 2 от ЗОП – образец №7. Декларацията се представя от участника, включително и от подизпълнителите, ако има такива. Когато участникът е обединение, декларацията се представя от представляващите всеки един член на обединението. Когато декларацията е на чужд език се представя и в превод.

Когато участникът е юридическо лице, за обстоятелствата по чл. 47, ал. 1, т. 2 и 3, ал. 2, т. 1, 3 и 4 и ал. 5, т. 2, е достатъчно подаване на декларация от едно от лицата, които могат самостоятелно да го представляват.

2.1.8 Декларация по чл. 56, ал. 1, т.12 от ЗОП – по образец № 8, относно приемане на условията на проекта на договор.

2.1.9 Декларация за съгласие за участие от подизпълнител – образец № 9;

2.1.10 Документ за гаранция за участие – оригинал. Ако участникът представя банкова гаранция за участие, същата трябва да съдържа данните и условията от образец № 10 и да е приложена в оригинал;

2.1.11 Декларация за запознаване с мястото на извършване на строително-монтажните дейности по образец № 15 (приложимо за всички обособени позиции)

2.1.12 Декларация относно липсата на обстоятелствата по чл. 3, т. 8 или наличието на обстоятелствата по чл. 4 от Закона за икономическите и финансовите отношения с дружествата, регистрирани в юрисдикции с преференциален данъчен режим, свързаните с тях лица и техните действителни собственици – образец № 5. Декларацията се представя от участника, включително и от подизпълнителите, ако има такива, и от лицата по смисъла на чл.47, ал.4 от ЗОП в случаите, в които участникът е юридическо лице. Когато участникът е обединение, декларацията се представя от представляващите всеки един член на обединението. Когато декларацията е на чужд език се представя и в превод.

2.1.13 Пълномощно на лицето, подписващо офертата (оригинал или заверено копие) – представя се когато офертата или някой документ от нея не е подписан от управляващия и представляващ участника, съгласно актуалната му регистрация, а от лице, което не е законен представител на участника. Пълномощното следва да съдържа всички данни на лицата – упълномощител и упълномощен, както изявление, че упълномощеното лице има право да подписва оферти, като пълномощното може да не е изрично за конкретната процедура;

В случай, че участникът ще ползва подизпълнители при изпълнение на поръчката, в т.3 от оферта – образец №1 се попълва таблицата, като се посочва: наименование на подизпълнителите, процентът от общата стойност и конкретната част от предмета на обществената поръчка, която ще бъде изпълнена от всеки подизпълнител. Когато предвижда участие на подизпълнители, участникът представя в този плик документите по чл. 56, ал. 1, т. 1, 4, 5, 6 от ЗОП и за подизпълнителя.

Когато участникът е обединение, което не е юридическо лице, документите по чл. 56, ал. 1, т. 1 и 6 от ЗОП следва да бъдат представени от всяко физическо или юридическо лице, включено в обединението. Документите по чл. 56, ал. 1, т. 4 и 5 от ЗОП се представя само за участниците, чрез които обединението доказва съответствието си с критериите за подбор по чл. 25, ал. 2, т. 6 от ЗОП. За обединението не се прилага документ за регистрация.

Ако участникът в процедурата е чуждестранно физическо или юридическо лице, или техни обединения, офертата се подава на български език, документът по чл. 56, ал. 1, т. 1 от ЗОП се представя в официален превод, а документите по чл. 56, ал. 1, т. 4, 5, 6 от ЗОП, които са на чужд език, се представят и в превод.

По своя преценка участникът може да представи и други допълнителни документи, доказващи техническите възможности и професионална квалификация.

В процеса на провеждане на процедурата участниците са длъжни да уведомяват Възложителя за всички настъпили промени в декларираните от тях обстоятелства.

**Участниците представят толкова плика „Документи за подбор”, за колкото обособени позиции участват, като всеки плик следва да е надписан и с номера и наименованието на обособената позиция, за която се отнася.**

**2.2. Плик № 2** с надпис Плик № 2 **„ПРЕДЛОЖЕНИЕ ЗА ИЗПЪЛНЕНИЕ НА ПОРЪЧКАТА”** и **НАИМЕНОВАНИЕТО НА УЧАСТНИКА**, в който се поставят документите свързани с изпълнението на поръчката.

Техническо предложение за изпълнение на поръчката – следва да бъде изготвено по образца от настоящата документация (Образец № 12) – оригинал при съблюдаване на изискванията на техническата спецификация, изискванията към офертата и условията за изпълнение на поръчката.

Участникът следва подробно да опише организацията и плана за работа по изпълнение на поръчката, включващи:

### **1. Строително предложение**

*(Строителното предложение трябва да съдържа описание на строителните и монтажни работи и линеен график за изпълнение на поръчката.)*

### **2. Организация за изпълнение на поръчката и план на работа**

*(да се опише предвидената организация на работа при изпълнение на поръчката, технологична последователност на процесите, трудови и технически ресурси и тяхното разпределение във времето, предложения/мерки за намаляване или предотвратяване на рисковете)*

### **3. Мерки за опазване на околната среда**

*(Мерките за опазване на околната среда трябва да отчитат въздействията, свързани със строителството, и спазването на съответните изисквания за предотвратяване на негативни последици)*

*Участник, който не е съобразил техническата си оферта с горните изисквания ще бъде предложен за отстраняване от процедурата.*

Участниците представят толкова плика „Предложение за изпълнение на поръчката“ за колкото обособени позиции участват, като всеки плик следва е надписан и с номера и наименованието на обособената позиция, за която се отнася.

**2.3. Плик № 3** – с надпис Плик № 3 “**ПРЕДЛАГАНА ЦЕНА**” и **НАИМЕНОВАНИЕТО НА УЧАСТНИКА**. В този плик се поставя Ценовата оферта на участника за съответната обособена позиция за която подава оферта – по образец № 13, както и приложения № 1 към ценовата оферта по образец, съдържащи единичните цени за изпълнение на поръчката посочени в Количествено стойностните сметки – Приложение № 1.

*Забележка.* Извън Плик 3 „Предлагана цена” не трябва да е посочена никаква информация относно цената. **Участници, които по какъвто и да е начин са включили някъде в офертата си извън плик № 3 елементи, свързани с предлаганата цена (или части от нея), ще бъдат отстранени от участие в процедурата.**

Предлаганата цена трябва да е в български лева без включен ДДС и с включен ДДС.

Единичните цени следва да са в лева, с точност до два знака след десетичната запетая, без начислен данък добавена стойност (ДДС).

При остойносттаване на количествената сметка, участникът следва да се придържа точно към посочените в настоящата документация видове и количества СМР. При неспазване на това изискване, офертата му ще бъде предложена за отстраняване поради несъответствие с изискванията на Възложителя.

**При разлика между сумите, изразени с цифри и думи, за вярно се приема словесното изражение на сумата.**

**От участие в процедурата се отстранява всеки участник, в чиято ценова оферта е налице разлика в сбора между единичните цени и крайната цена за изпълнение на поръчката.**

**В случай, че участник представи ценова оферта, надвишаваща прогнозната стойност за съответната обособена позиция, или представи ценова оферта надвишаваща посочената в техническата спецификация стойност за съответния обект, то неговата оферта няма да бъде разглеждана и той ще бъде отстранен от участие в процедурата.**

Участниците представят толкова плика „Предлагана цена” за колкото обособени позиции участват, като всеки плик следва е надписан и с номера и наименованието на обособената позиция, за която се отнася.

## РАЗДЕЛ VII

### УСЛОВИЯ И РЕД ЗА ПРОВЕЖДАНЕ НА ПРОЦЕДУРАТА

#### Съдържание

1. Представяне и получаване на офертите
2. Разглеждане на офертите
3. Отстраняване от участие
4. Оценяване на предложенията
5. Отваряне на ценовите предложения
6. Окончателна оценка и класиране на офертите
7. Сключване на договор за обществена поръчка
8. Гаранции
9. Изчисляване на срокове
10. Етични клаузи
11. Комуникация между възложителя и участниците
12. Други указания

## **1. Предаване и получаване на офертата:**

- 1.1. Офертите се приемат на адреса посочен от Възложителя в обявлението за обществената поръчка.
- 1.2. Офертите се представят от участника или упълномощен от него представител, лично или по пощата с препоръчано писмо с обратна разписка.
- 1.3. При приемане на офертата върху плика се отбелязват поредния номер, дата, час на получаването и посочените данни се записват във входящ регистър, за което на приносителя се издава картонче с входящ номер.
- 1.4. Оферти, представени след посочения в обявлението краен срок за получаване, не се приемат. Не се приемат и оферти в незапечатан или с нарушена цялост плик. Такава оферта незабавно се връща на участника и това се отбелязва в регистъра.
- 1.5. До изтичането на срока за подаване на офертите всеки участник в процедурата може да промени, допълни или оттегли офертата си по реда посочен за подаването ѝ.
- 1.6. В случай, че в срока за получаване на оферти няма постъпили оферти или е получена само една оферта, Възложителят може да удължи срока за получаване на офертите.
- 1.7. Когато се установи, че първоначално определеният срок за получаване на оферти е недостатъчен за изготвяне на офертите, включително поради необходимост от разглеждане на място на допълнителни документи към документацията или оглед на мястото на изпълнение, Възложителят удължава този срок.
- 1.8. Промените в срока се обнародват и вписват в регистъра на обществените поръчки. Когато удълженият срок е определен в дни, той започва да тече от датата на обнародване в електронната страница на АОП.

## **2. Разглеждане на офертите**

- 2.1 Разглеждането, оценката и класирането на предложенията се организира и провежда от комисия. Комисията се назначава от Възложителя с писмена заповед след изтичане на срока за приемане на офертите.
- 2.2 Комисията отваря офертите в посочения в обявлението ден по реда на тяхното постъпване и проверява за наличието на минимум три отделни запечатани плика, след което най-малко трима от членовете ѝ подписват плик № 3. Комисията предлага по един представител от присъстващите участници да подпише плик № 3 на останалите участници. Комисията отваря плик № 2 и най-малко трима от членовете и подписват всички документи, съдържащи се в него. Комисията предлага по един представител от присъстващите участници да подпише документите в плик № 2 на останалите участници. След това комисията отваря плик № 1 и оповестява документите, които той съдържа и проверява съответствието със списъка по чл. 56, ал. 1, т. 14 от ЗОП.
- 2.3 Действията на Комисията по горната точка 2.2 са публични и по време на заседанията имат право да присъстват участниците в процедурата или техни упълномощени представители, както и представители на средствата за масово осведомяване и на юридически лица с нестопанска цел. Присъствието на тези лица се допуска след удостоверяване на тяхната самоличност и представяне на съответните пълномощни или други документи удостоверяващи горните качества и законното им право да присъстват.
- 2.4 Неприсъствието на някой участник при отваряне на пликите не е основание за отлагане на процедурата.
- 2.5 След извършването на горните публични действия комисията продължава работата си в закрито заседание. Комисията разглежда документите в плик № 1 за съответствие с

критериите за подбор, поставени от възложителя, и съставя протокол. Когато установи липса на документи и/или несъответствия с критериите за подбор или с други изисквания на възложителя, комисията изпраща протокола по чл. 68, ал. 7 от ЗОП до всички участници. Участниците представят на комисията съответните документи в срок 5 работни дни от получаването на протокола по чл. 68, ал. 7 от ЗОП. Участникът няма право да представя други документи освен липсващите и тези за отстраняване на несъответствията, посочени в протокола на комисията.

След изтичането на срока по чл. 68, ал. 9 от ЗОП комисията пристъпва към разглеждане на допълнително представените документи относно съответствието на участниците с критериите за подбор, поставени от възложителя. Комисията не разглежда документите в плик № 2 на участниците, които не отговарят на критериите за подбор.

Комисията при необходимост може по всяко време:

1. да проверява заявените от участниците данни, включително чрез изискване на информация от други органи и лица;
2. да изисква от участниците:
  - а) разяснения за заявени от тях данни;
  - б) допълнителни доказателства за данни от документите, съдържащи се в пликове № 2 и 3, като тази възможност не може да се използва за промяна на техническото и ценовото предложение на участниците.

Комисията уведомява възложителя, когато в хода на нейната работа възникнат основателни съмнения за споразумения, решения или съгласувани практики между участници по смисъла на чл. 15 от Закона за защита на конкуренцията. В горепосочените случаи Възложителят уведомява Комисията за защита на конкуренцията. Уведомяването не спира провеждането и приключването на процедурата.

### **3. Отстраняване от участие.**

Комисията предлага за отстраняване участник, който:

- 3.1. не е представил някой от документите по чл.56 от ЗОП и посочените в обявлението или в документацията за участие, в указания вид и форма;
- 3.2. не може да участва в процедурата за възлагане на обществена поръчка поради наличие на обстоятелствата по чл.47, ал.1. или ал.5 от ЗОП или посочените в обявлението обстоятелства по чл.47, ал.2;
- 3.3 е представил оферта, която е непълна или не отговаря на предварително обявените условия на Възложителя;
- 3.4. е представил оферта, която не отговаря на изискванията на чл.57, ал.2 от ЗОП.
- 3.5. за когото по реда на чл. 68, ал. 11 от ЗОП е установено, че е представил невярна информация за доказване на съответствието му с обявените от възложителя критерии за подбор.

Възложителят прекратява процедурата с мотивирано решение когато са налице обстоятелствата по чл. 39 ал. 1 от ЗОП. Възложителят може да прекрати процедурата при наличие на условията по чл.39, ал.2 от ЗОП. В тези случаи той уведомява участниците в 3-дневен срок по надлежния ред.

### **4. Оценяване на предложенията.**

След като разгледа представените документи в плик №1 и провери съответствието на представеното с изискванията на закона и посочените в документацията за участие, комисията пристъпва към оценяване на предложенията на участниците, които не са

предложени за отстраняване. Оценяването се извършва по показателите, критериите и методиката, посочени в настоящата документация. На този етап от процедурата се оценяват всички показатели с изключение на финансовите показатели.

### **5. Отваряне на ценовите предложения.**

След като разгледа офертите и извърши оценка по реда на т. 4, комисията пристъпва към отваряне пликете с предлагана цена само на допуснатите участници, чиито технически предложения съответстват на изискванията. Пликът с предлаганата цена на участник, чиято оферта не отговаря на изискванията на Възложителя и е отстранен от участие, не се отваря.

Комисията обявява датата, часа и мястото на отваряне и оповестяване на ценовите оферти на официалната си интернет страница. При отварянето на плика с предлаганата цена имат право да присъстват участниците в процедурата или техни упълномощени представители, както и представители на средствата за масова информация и на юридически лица с нестопанска цел. Присъствието на тези лица се допуска след удостоверяване на тяхната самоличност и представяне на съответните пълномощни или други документи удостоверяващи горните качества и законното им право да присъстват. Неприсъствието на някой участник при отваряне на пликете с ценовата оферта не е основание за отлагане на процедурата.

Преди да отвори ценовите оферти комисията съобщава на присъстващите лица резултатите от оценяването на офертите по другите показатели. След това пристъпва към публично отваряне и оповестяване на ценовите предложения на оценените оферти и продължава своята работа в закрито заседание.

Ако някой участник е предложил цена, която е по-ниска с повече от 20 на сто от средната цена на останалите оферти, комисията изисква от него подробна писмена обосновка за предложената цена, като определя разумен срок за представяне на обосновката, който не може да бъде по-кратък от три работни дин след получаване на искането за това.

Комисията може да приеме писмената обосновка представена от участника и да не предложи за отстраняване офертата, когато са посочени обективни обстоятелства, свързани с:

1. оригинално решение за изпълнение на обществената поръчка;
2. предложеното техническо решение;
3. наличието на изключително благоприятни условия за участника;
4. икономичност при изпълнение на обществената поръчка;
5. получаване на държавна помощ.

Когато участникът не представи в срок писмената обосновка или комисията прецени, че посочените обстоятелства не са обективни, комисията предлага участника за отстраняване от процедурата.

Когато комисията установи, че офертата на участник е с необичайно ниска цена поради получена държавна помощ, чието законово основание е невъзможно да бъде доказано в определения срок, тя може да предложи офертата да се отхвърли и участникът да се отстрани.

### **6. Окончателна оценка и класиране на офертите.**

Комисията разглежда допуснатите оферти като ги оценява и класира в съответствие с методиката от настоящата документация. На първо място се класира участникът, чието предложение е получило най-голям брой точки при оценяването му за съответната обособена позиция.

Възложителят обявява с мотивирано решение класирането на участниците и участника, определен за изпълнител на обществената поръчка, в срок от 5 работни дни след



приключване работата на комисията. В решението се посочват и отстранените от участие в процедурата участници и оферти, както и мотивите за отстраняването им. Възложителят изпраща на участниците решението за класиране в тридневен срок от издаването му.

## **7. Сключване на договор за обществена поръчка**

7.1. Възложителят сключва договор за обществена поръчка с участника, класиран от комисията на първо място и определен за изпълнител за съответната обособена позиция.

7.2. Договорът се сключва в съответствие с проекта на договор представен в документацията за участие и включва задължително всички предложения от офертата на участника, определен за изпълнител. За всички неуредени въпроси във връзка със сключването, изпълнението и прекратяването на договора за обществена поръчка се прилагат разпоредбите на Търговския закон и на Закона за задълженията и договорите.

7.3. При подписване на договора участникът, определен за изпълнител, е длъжен да представи документи от съответните компетентни органи за удостоверяване липсата на обстоятелствата по чл.47, ал.1 и на посочените в обявлението обстоятелства по чл. 47, ал. 2, т. 1, 2, 3 и 5 от ЗОП.

Когато участникът, определен за изпълнител, е чуждестранно юридическо лице или обединение на чуждестранни физически и/или юридически лица, същият удостоверява обстоятелствата по чл. 47, ал.1 и 2 чрез документи, издадени от компетентен орган, или извлечение от съдебен регистър, или еквивалентен документ на съдебен или административен орган от държавата, в която е установен. Когато в съответната чужда държава не се издават такива документи, участникът представя клетвена декларация, ако такава декларация има правно значение според закона на държавата, в която е установен. Когато клетвената декларация няма правно значение според съответния национален закон, участникът представя официално заявление, направено пред съдебен или административен орган, нотариус или компетентен професионален или търговски орган в държавата, в която той е установен.

Документите се представят в оригинал или нотариално заверено копие и трябва да бъдат в срок на валидност.

7.4. При подписване на договора за обществена поръчка участникът определен за изпълнител, е длъжен да представи гаранция за изпълнение за съответната обособена позиция, по която е определен за Изпълнител.

7.5. Договор не се сключва с участник, определен за изпълнител, който:

7.5.1. при подписване на договора не представи документ за гаранция за изпълнение;

7.5.2. не изпълни задължението по чл. 47, ал.10 и чл. 48, ал. 2 от ЗОП. Това изискване не се прилага в случаите на чл.47, ал.11 от ЗОП.

При тези обстоятелства, както и при отказ на участника, определен за изпълнител да сключи договор, или не изпълни някое от изискванията на чл. 42, ал. 1 от ЗОП, не отговаря на изискванията на чл. 47, ал. 1, ал. 5 от ЗОП или на посочените в обявлението изисквания на чл. 47, ал. 2 от ЗОП, възложителят може да определи за изпълнител следващия класиран участник и да сключи договор с него.

Ако и вторият класиран участник не представи необходимите документи или откаже да подпише договора, то Възложителят прекратява процедурата.

7.6.Сключеният договор не подлежи на изменение освен по изключение, в случаите по чл. 43, ал. 2 от ЗОП.

## 8. Гаранции

Участниците представят гаранция за участие в процедурата в размер на, както следва: за Обособена позиция № 1 – 780 (седемстотин и осемдесет) лева, за Обособена позиция № 2 – 180 (сто и осемдесет) лева, за Обособена позиция № 3 – 180 (сто и осемдесет) лева, за Обособена позиция № 4 - 150 (сто и петдесет) лева, за Обособена позиция № 5 - 700 (седемстотин) лева, за Обособена позиция № 6 - 140 (сто и четиридесет) лева, за Обособена позиция № 7 – 610 (шестстотин и десет) лева, а участникът, определен за изпълнител, представя гаранция за изпълнение в размер на 2% (два процента) от стойността на договора без ДДС за съответната обособена позиция. Гаранцията за участие в процедурата и гаранцията за изпълнение на договора се представят по избор на участника като парична сума или като банкова гаранция. Когато участникът или избраният изпълнител е обединение, което не е юридическо лице, всеки от съдружниците в него може да е наредител по банковата гаранция, съответно вносител на сумата по гаранцията. Когато участникът представя банкова гаранция за участие тя трябва да покрива периода на валидност на офертата, а банковата гаранция за изпълнение следва да е издадена както следва: да бъде със срок на валидност един месец след изтичане на предложени гаранционен срок на СМР по съответната обособена позиция.

Банковата гаранция се издава в полза на Възложителя. Когато участникът представя гаранция под формата на парична сума тя следва да бъде внесена по сметка на ДПП „Витоша”:

**BIC UNCRBGSF, IBAN BG85UNCR96603325124812**, Уникредит Булбанк - клон Хемус

Банковите разходи по откриването на гаранциите са за сметка на участника. Участникът трябва да предвиди и заплати своите такси по откриване и обслужване на гаранцията така, че размерът на получената от Възложителя гаранция да не е по-малък от определения в настоящата процедура.

Когато участникът представя банкова гаранция, то условията по нея трябва да съответстват на тези по приложения в документацията образец. Ако условията на представената от участника гаранция се различават от тези на представения образец и са по-неблагоприятни за Възложителя, то Възложителят следва да поиска нейната корекция. Корекция на представената гаранция за участие е възможна само при прилагане на хипотезата на чл. 68, ал. 8 и ал. 9 ЗОП. Участникът е длъжен да се съобрази с искането на Възложителят, в противен случай се счита, че не е представена изискуемата банкова гаранция.

Гаранциите за участие в процедурата се задържат или усвояват, респективно освобождават от възложителя при спазване условията и реда на чл.61 и чл.62 от ЗОП.

Условията и сроковете за задържане или освобождаване на гаранцията за изпълнение се уреждат в договора за възлагане на обществената поръчка.

Възложителят не дължи лихва върху сумата, представена като гаранция, за периода, през който средствата са престояли у него законосъобразно.

## 9. Изчисляване на срокове

Сроковете, посочени в тази документацията, са в календарни дни и се изчисляват както следва:

- когато срокът е посочен в дни, той изтича в края на последния ден на посочения период;

- когато последният ден от един срок съвпада с официален празник или почивен ден, на който трябва да се извърши конкретно действие, счита се, че срокът изтича в края на първия работен ден, следващ почивния;
- когато срокът е в работни дни, това е изрично указано при посочването на съответния срок.

## **10. Етични клаузи**

Всеки опит на участник да се сдобие с поверителна информация, да сключи незаконно споразумение с конкуренти или да окаже влияние върху комисията или възложителя по време на процеса на разглеждане, изясняване и оценка на офертите може да доведе до отстраняване на участника от процедурата или до административни наказания.

Когато предлага оферта, участникът трябва да не е повлиян от възможен конфликт на интереси и да няма равностойни взаимоотношения в тази връзка с други участници в процедурата за възлагане на обществената поръчка или страни, ангажирани в проекта. Ако по време на изпълнение на договора възникне такава ситуация, изпълнителят трябва незабавно да уведоми възложителя.

Изпълнителят трябва да действа във всеки един момент професионално, безпристрастно и в съответствие с кодекса за етично поведение на професията си. Той трябва да се въздържа от всякакви публични изявления във връзка с обществената поръчка, проекта като цяло или услугите, направени без предварителното одобрение на възложителя.

Изпълнителят и неговите служители не трябва да упражняват каквато и да било дейност или да получават облага, която е в разрез с техните задължения към възложителя.

Изпълнителят и неговите служители са задължени да запазят професионална тайна за целия срок на договора, както и след неговото завършване. Всички доклади и документи, изготвени или получени от изпълнителя, са конфиденциални.

Изпълнителят ще се въздържа от всички взаимоотношения, които могат да компрометират неговата независимост или независимостта на служителите му.

## **11. Комуникация между възложителя и участниците**

Всички комуникации и действия на Възложителя и на участниците, свързани с настоящата процедура, са в писмен вид. Обменът на информация между Възложителя и участниците се извършва по един от следните начини:

- ✓ Лично - срещу подпис;
- ✓ По пощата – чрез препоръчано писмо с обратна разписка, изпратено на посочения от участника адрес;
- ✓ Чрез куриерска служба с обратна разписка;
- ✓ По факс;
- ✓ По електронен път при условията и реда на Закона за електронния документ и електронния подпис;
- ✓ Чрез комбинация от тези средства.

За получено уведомление по време на процедурата се счита това, което е достигнало до адресата, на посочения от него адрес/факс номер/електронна поща или получено на ръка лично или от законният представител на юридическото лице или от лицето, посочено за контакти в офертата на участника. Когато участникът е променил своя адрес или факс номер или електронна поща и не е информирал своевременно за това ответната страна, или адресатът не желае да приеме уведомлението, за получено се счита това уведомление, което е достигнало до адреса/факса/ електронна поща, известен на изпращача.

Обменът и съхраняването на информация в хода на провеждане на процедурата за възлагане на обществената поръчка се извършват по начин, който гарантира целостта, достоверността и поверителността на офертите.

Решенията на възложителя, за които той е длъжен да уведоми участниците, се връчват лично срещу подпис или се изпращат с препоръчано писмо с обратна разписка, по факс или по електронен път при условията и по реда на Закона за електронния документ и електронния подпис.

## **12. Други указания**

Във връзка с провеждането на процедурата и подготовката на офертите от участниците за въпроси, които не са разгледани в настоящите указания, се прилага Законът за обществените поръчки, правилникът за прилагането му и приложимото законодателство на Република България.

При противоречие между настоящата документация с разпоредбите на Закона за обществените поръчки, правилника за прилагането му или законодателството на Република България се прилага съответния нормативен акт.

**РАЗДЕЛ VIII  
ОБРАЗЦИ**

Образец № 1	Оферта, съдържаща декларация по чл. 56, ал. 1, т. 8 от ЗОП;
Образец № 2	Списък на документите, съдържащи се в офертата;
Образец № 3	Информация за оборота от строителство за последните 3 (три) приключили финансови години (2011, 2012 и 2013 г.);
Образец № 4	Справка - декларация на основните договори за строителство за последните 5 години, считано до срока за подаване на оферти в настоящата процедура;
Образец № 5	Декларация относно липсата на обстоятелствата по чл. 3, т. 8 или наличието на обстоятелствата по чл. 4 от Закона за икономическите и финансовите отношения с дружествата, регистрирани в юрисдикции с преференциален данъчен режим, свързаните с тях лица и техните действителни собственици
Образец № 6	Декларация по 47, ал. 1, т.1, б. „а – д”, ал.2, т. 5 и ал.5, т.1 от ЗОП
Образец № 7	Декларация по чл. 47, ал. 1, т. 2 и т.3 и ал. 2, т. 1, т. 3 и т. 4 и ал. 5, т. 2 от ЗОП;
Образец № 8	Декларация по чл. 56, ал. 1, т. 12 от ЗОП;
Образец № 9	Декларация за съгласие за участие на подизпълнител;
Образец № 10	Банкова гаранция за участие;
Образец № 11	Банкова гаранция за изпълнение;
Образец № 12	Техническа оферта;
Образец № 13	Ценово предложение;
Образец № 14	Декларация по чл. 51, ал. 1, т. 9 от ЗОП за налично оборудване и механизация;
Образец № 15	Декларация за запознаване с мястото на извършване на строително-монтажните дейности;
Образец № 16	Списък на инженеро-техническия състав на участника, който ще бъде ангажирани при изпълнение на поръчката;
Образец № 17	Образец на автобиография на експертите на участника, които ще бъдат ангажирани при изпълнение на поръчката;
<b>ПРОЕКТ НА ДОГОВОР</b>	

До  
ДПП „Витоша”  
гр. София  
ул. „Антим I” № 17

### ОФЕРТА

#### ЗА УЧАСТИЕ В ОТКРИТА ПРОЦЕДУРА ЗА ВЪЗЛАГАНЕ НА ОБЩЕСТВЕНА ПОРЪЧКА С ПРЕДМЕТ:

„Възстановяване и ремонт на съществуваща туристическа инфраструктура, изграждане на Размножителен център за редки видове и възстановяване и адаптиране на специализирани маршрути и съоръжения предназначени за хора с увреждания в Природен парк „Витоша” по проект № DIR-5113326-4-98 „Дейности по устойчиво управление на Природен парк Витоша” и проект № 5103020-11-654 „Изпълнение на приоритетни дейности от плана за управление на Природен парк Витоша - фаза 2”, финансирани по Оперативна програма „Околна среда 2007-2013 г.”

<b>АДМИНИСТРАТИВНИ СВЕДЕНИЯ:</b>	
Наименование на участника Седалище и адрес на управление: <ul style="list-style-type: none"> <li>• Страна, код, град, община</li> <li>• Квартал, ул., №,</li> <li>• Телефон, факс,</li> <li>• E-mail:</li> </ul>	
<b>Единен идентификационен код</b>	
<b>БУЛСТАТ</b>	
<b>Идн. № по ЗДДС</b>	
<b>Банкови сметки</b> Обслужваща банка <ul style="list-style-type: none"> <li>• Град, клон, офис</li> <li>• Титуляр на сметката</li> <li>• Банкова сметка (IBAN)</li> <li>• Банков код (BIC)</li> </ul>	
<b>Данни за подателя /законния представител/ пълномощника:</b> <ul style="list-style-type: none"> <li>• Трите имена</li> <li>• Л.к. №, дата, изд. от, ЕГН</li> <li>• Длъжност</li> <li>• Телефон / факс / e-mail:</li> </ul>	

## УВАЖАЕМИ ДАМИ И ГОСПОДА,

1. Заявяваме, че желаем да участваме в открита процедура за възлагане на обществена поръчка с горепосочения предмет и сме готови да я изпълним изцяло в съответствие с изискванията на възложителя и при условията, обявени в документацията и приети от нас.
2. Декларираме, че сме получили документацията за участие и сме запознати с условията и указанията в обявената от Вас процедура и изискванията на ЗОП. Запознати сме и приемаме условията на проекта на договор.
3. Декларираме, че при изпълнение на поръчката **ще ползваме / няма да ползваме (ненужното се зачертава)** подизпълнители:

<b>Подизпълнител</b> <i>изброете имената и адресите на подизпълнителите</i>	<b>Видове работи, които ще изпълнява</b> <i>посочете кои строителни дейности за съответната обособена позиция ще изпълнява</i>	<b>Дял в проценти (%)</b> <i>от общата стойност по съответната обособена позиция, който ще бъде изпълнен от подизпълнителя</i>

*\*Таблицата се попълва само в случай, че участникът ще ползва подизпълнители.*

***Подизпълнителите са запознати с предмета на поръчката и са дали писмено съгласие за участие в процедурата, които предлагаме към настоящата оферта и посочени в „Списък на документите в офертата“.***

Приемаме да се считаме обвързани от задълженията и условията, поети с офертата, за срок от **180 дни**, считано от крайния срок за подаване на офертите.

Заявяваме, че ако процедурата по възлагане бъде спечелена от нас, в законоустановения срок след получаване на поканата за подписване на договор ще внесем гаранцията за изпълнение в размер на 2 % /два процента/ от стойността на договора за съответната обособена позиция и ще представим документи от съответните компетентни органи за удостоверяване на обстоятелствата по чл.47, ал.1 и ал.2 от ЗОП (в случаите на чл.47, ал.11 от ЗОП тези документи не се изискват), както и документи съгласно условията на документацията за участие.

Заявяваме, че ако бъдем избрани за изпълнители на обществената поръчка, ще сключим договор в законоустановения срок, а до подписването му настоящото ще представлява споразумение между нас и възложителя, което ще бъде безусловно гарантирано от внесената гаранция за участие.

Прилагаме подписан списък на документите, съдържащи се в офертата и съставляващи неразделна част от нея.

Дата \_\_\_\_\_ / \_\_\_\_\_ / \_\_\_\_\_  
Име и фамилия \_\_\_\_\_  
Длъжност \_\_\_\_\_  
Подпис и печат \_\_\_\_\_

**СПИСЪК НА ДОКУМЕНТИТЕ, СЪДЪРЖАЩИ СЕ В ОФЕРТАТА**

За участие в процедура за възлагане на обществена поръчка с предмет: „Възстановяване и ремонт на съществуваща туристическа инфраструктура, изграждане на Размножителен център за редки видове и възстановяване и адаптиране на специализирани маршрути и съоръжения предназначени за хора с увреждания в Природен парк „Витоша” по проект № DIR-5113326-4-98 „Дейности по устойчиво управление на Природен парк Витоша” и проект № 5103020-11-654 „Изпълнение на приоритетни дейности от плана за управление на Природен парк Витоша - фаза 2”, финансирани по Оперативна програма „Околна среда 2007-2013 г.”

На основание чл.56, ал.1, т. 14 от ЗОП представяме списък на документите, приложени към офертата ни за участие.

№	Съдържание
	<b>ПЛИК № 1</b>
1	Оферта за участие, съдържаща декларация по чл. 56, ал. 1, т. 8 от ЗОП; (образец)
2	Копие на документа за регистрация или ЕИК, съгласно чл. 23 от Закона за търговския регистър
3	Документ за регистрация <i>(в случай, че е приложимо)</i>
4	Доказателства за икономическото и финансовото състояние:
4.1	Информация за оборота от строителство за последните 3 (три) приключили финансови години (2011, 2012 и 2013 г.);
4.2.	Заверено копие от валидна застраховка „Професионална отговорност в строителството” по чл.171, ал.1 от ЗУТ, за извършване на строителни дейности за обекти шеста категория (приложимо за обособена позиция № 1)
5	Доказателства за техническите възможности и квалификация:
5.1	Списък на основните договори за строителство за последните пет години, считано до срока за подаване на оферти в настоящата процедура, придружен от препоръки за добро изпълнение; (приложимо за обособени позиции № 1, 2, 3, 4, 5 и 7)
5.2	Декларация (свободен формат на текстово оформяне) за средния годишен брой на работниците и служителите на участника за последните три години /2011, 2012, 2013 г./ (приложимо за всички обособени позиции)
5.3.	Декларация по чл. 51, ал. 1, т. 9 от ЗОП за налично оборудване и механизация (приложимо за обособени позиции № 1, № 3 и № 4)
5.4.	Декларация (свободен формат на текстово оформяне) за наличието на високо проходима животинска сила (коне) подходящи за транспортиране на товари за изпълнение на дейностите от предмета на поръчката. (приложимо за обособена позиция № 6)



5.5.	Списък на инженерно-техническия състав, който ще бъде ангажиран при изпълнение на поръчката с приложени документи, удостоверяващи неговата професионална квалификация и професионален опит (автобиография по образец № 17, копия на трудови/осигурителни книжки, копия на дипломи и/или референции, и други документи доказващи съответствието с изискванията на възложителя, декларация за ангажираност с изпълнение на договора от всеки един експерт, съдържаща се в автобиографията). (приложимо за обособена позиция № 7)
6	Декларация по 47, ал. 1, т.1, б. „а - д” ал.2, т. 5 и ал.5, т.1 от ЗОП
7	Декларация по чл. 47, ал. 1, т. 2 и т.3 и ал. 2, т. 1, т. 3 и т. 4 и ал. 5, т. 2 от ЗОП;
8	Декларация по чл. 56, ал.1, т.12 от ЗОП
9	Декларация за съгласие за участие като подизпълнител <i>(в случай, че е приложимо)</i>
10	Документ, удостоверяващ наличието на гаранция за участие
11	Пълномощно на лицето, подписващо офертата <i>(когато не е подписана от управляващия участника)</i>
12	Декларация за запознаване с мястото на извършване на строително-монтажните дейности по образец № 15 /приложимо за всички обособени позиции
13	Декларация относно липсата на обстоятелствата по чл. 3, т. 8 или наличието на обстоятелствата по чл. 4 от Закона за икономическите и финансовите отношения с дружествата, регистрирани в юрисдикции с преференциален данъчен режим, свързаните с тях лица и техните действителни собственици
14	Други документи (по преценка на участника)
	ПЛИК № 2- Техническо предложение в отделен запечатан непрозрачен плик;
	ПЛИК № 3 - Ценово предложение в отделен запечатан непрозрачен плик с приложенията към него

***\*Направеното от възложителя изброяване е основно и неизчерпателно. Участникът трябва да впише в списъка всички документи, които прилага към офертата си.***

Дата \_\_\_\_\_ / \_\_\_\_\_ / \_\_\_\_\_  
Име и фамилия \_\_\_\_\_  
Длъжност \_\_\_\_\_  
Подпис и печат \_\_\_\_\_

**ИНФОРМАЦИЯ ЗА ОБОРОТА ОТ СТРОИТЕЛСТВО ЗА ПОСЛЕДНИТЕ ТРИ ГОДИНИ (2011, 2012, 2013 година)**

Подписаният/ата..... (трите имена)

.....  
(данните от документа за самоличност)

в качеството си на .....

(длъжност)

на участник:.....

(наименование и данни на участника)

Във връзка с участието на \_\_\_\_\_ (наименование на участника) в открита процедура за възлагане на обществена поръчка с предмет: „Възстановяване и ремонт на съществуваща туристическа инфраструктура, изграждане на Размножителен център за редки видове и възстановяване и адаптиране на специализирани маршрути и съоръжения предназначени за хора с увреждания в Природен парк „Витоша” по проект № DIR-5113326-4-98 „Дейности по устойчиво управление на Природен парк Витоша” и проект № 5103020-11-654 „Изпълнение на приоритетни дейности от плана за управление на Природен парк Витоша - фаза 2”, финансирани по Оперативна програма „Околна среда 2007-2013 г.” за обособена позиция №..... и на основание чл.50, ал.1, т.3 от ЗОП и в изпълнение на изискването от документацията за участие, Ви уведомявам, че оборотът от строителство на представявания от мен участник за последните три години е както следва:

Година	Оборот от строителство
2011 г.	
2012 г.	
2013 г.	
ОБЩО	

**\*Участниците прилагат към офертата си отделна информация за оборота от строителство за всяка обособена позиция, за която участват.**

Известно ми е, че за вписване на неверни данни в настоящата декларация, подлежа на наказателна отговорност, съгласно чл. 313 от Наказателния кодекс.

Дата \_\_\_\_\_ / \_\_\_\_\_ / \_\_\_\_\_  
Име и фамилия \_\_\_\_\_  
Длъжност \_\_\_\_\_  
Подпис и печат \_\_\_\_\_

**\*ЗАБЕЛЕЖКА:** Настоящата декларация служи за доказване на икономическите възможности на участника за изпълнение на поръчката.

Такава декларация се представя също така от:

- Посочените от участника подизпълнители.

- В случай, че участникът в процедурата е обединение, което не е юридическо лице, декларацията се попълва само от лицата, чрез които обединението доказва съответствието си с изискванията на Възложителя като цяло.

## СПИСЪК НА ОСНОВНИТЕ ДОГОВОРИ

Подписаният/ата..... (трите имена)

.....  
(данните от документа за самоличност)

в качеството си на .....

(длъжност)

на участник:.....

(наименование и данни на участника)

Във връзка с участието ни в открита процедура за възлагане на обществена поръчка с предмет: „Възстановяване и ремонт на съществуваща туристическа инфраструктура, изграждане на Размножителен център за редки видове и възстановяване и адаптиране на специализирани маршрути и съоръжения предназначени за хора с увреждания в Природен парк „Витоша” по проект № DIR-5113326-4-98 „Дейности по устойчиво управление на Природен парк Витоша” и проект № 5103020-11-654 „Изпълнение на приоритетни дейности от плана за управление на Природен парк Витоша - фаза 2”, финансирани по Оперативна програма „Околна среда 2007-2013 г.” за обособена/и позиция/и №.....

Декларирам, че в последните пет години сме сключили и изпълнили следните договори за строителство:

№ по ред	Предмет на договора	Договор /№ дата, клиент – име, адрес и телефон за контакт/	Стойност на договора в лв. без ДДС	Срок за изпълнение (начална и крайна дата)	Член на обединението изпълнил договора
----------	---------------------	--	------------------------------------	--	--

*Последната колона се попълва само от участник обединение.*

Известно ми е, че за вписване на неверни данни в настоящата декларация, подлежа на наказателна отговорност, съгласно чл. 313 от Наказателния кодекс.

Дата \_\_\_\_\_ / \_\_\_\_\_ / \_\_\_\_\_  
 Име и фамилия \_\_\_\_\_  
 Длъжност \_\_\_\_\_  
 Подпис и печат \_\_\_\_\_

**ДЕКЛАРАЦИЯ**

**По чл. 3, т. 8 и чл. 4 от Закона за икономическите и финансовите отношения с дружествата, регистрирани в юрисдикции с преференциален данъчен режим, свързаните с тях лица и техните действителни собственици**

Долуподписаният/ата/ \_\_\_\_\_,  
/собствено бащино фамилно име/

ЕГН \_\_\_\_\_, притежаващ/а лична карта № \_\_\_\_\_,  
издадена на \_\_\_\_\_ от \_\_\_\_\_, с постоянен адрес: \_\_\_\_\_

в качеството си на лице по чл. 47, ал. 4 от ЗОП а именно: \_\_\_\_\_  
*/посочва се качеството на лицето - съдружник, неограничено отговорен съдружник, управител, член на СД или УС, пр./*

В \_\_\_\_\_  
/наименование на юридическото лице, физическото лице и вид на търговеца/

регистриран/вписан в Търговския регистър при Агенция по вписванията с ЕИК/БУЛСТАТ \_\_\_\_\_

**Относно: открита процедура за възлагане на обществена поръчка за строителство с предмет: ....., за обособена позиция №.....**

**ДЕКЛАРИРАМ, ЧЕ:**

1. Представяваното от мен дружество **е /не** е регистрирано в юрисдикция с \_\_\_\_\_  
/ненужното се зачертава/  
преференциален данъчен режим, а именно: \_\_\_\_\_.

2. Представяваното от мен дружество **е / не** е свързано с лица, регистрирани в \_\_\_\_\_  
/ненужното се зачертава/  
юрисдикции с преференциален данъчен режим, а именно: \_\_\_\_\_.

3. Представяваното от мен дружество попада в изключението на **чл. 4, т. \_\_\_\_\_**  
от Закона за икономическите и финансовите отношения с дружествата, регистрирани в юрисдикции с преференциален данъчен режим, свързаните с тях лица и техните действителни собственици.

Забележка: Тази точка се попълва, ако дружеството е регистрирано в юрисдикция с преференциален данъчен режим или е свързано с лица, регистрирани в юрисдикции с преференциален данъчен режим.

4. Запознат съм с правомощията на възложителя по чл. 6, ал. 4 от Закона за икономическите и финансовите отношения с дружествата, регистрирани в юрисдикции с преференциален данъчен режим, свързаните с тях лица и техните действителни собственици, вр. §7, ал. 2 от Заключителните разпоредби на същия.

Известно ми е, че за неверни данни нося наказателна отговорност по чл. 313 от Наказателния кодекс.

Дата \_\_\_\_\_ 2014 г.

ДЕКЛАРАТОР: \_\_\_\_\_

Гр. \_\_\_\_\_

/подпис/

*Чл. 4 от Закона за икономическите и финансовите отношения с дружествата, регистрирани в юрисдикции с преференциален данъчен режим, свързаните с тях лица и техните действителни собственици*

*1. акциите на дружеството, в което пряко или косвено участва дружество, регистрирано в юрисдикция с преференциален данъчен режим, се търгуват на регулиран пазар в държава - членка на Европейския съюз, или в друга държава - страна по Споразумението за Европейското икономическо пространство, или на пазар, включен в списъка по Кодекса за социално осигуряване, Закона за публичното предлагане на ценни книжа или Закона за дейността на колективните инвестиционни схеми и на други предприятия за колективно инвестиране, и действителните собственици - физически лица, са обявени по реда на съответния специален закон;*

*2. дружеството, регистрирано в юрисдикция с преференциален данъчен режим, е част от икономическа група, чието дружество майка е местно лице за данъчни цели на държава, с която Република България има влязла в сила спогодба за избягване на двойното данъчно облагане или влязла в сила споразумение за обмен на информация;*

*3. дружеството, регистрирано в юрисдикция с преференциален данъчен режим, е част от икономическа група, чието дружество майка или дъщерно дружество е българско местно лице и неговите действителни собственици - физически лица, са известни или се търгува на регулиран пазар в държава - членка на Европейския съюз, или в друга държава - страна по Споразумението за Европейското икономическо пространство;*

*4. дружеството, в което пряко или косвено участва дружество, регистрирано в юрисдикция с преференциален данъчен режим, е издател на периодични печатни произведения и е представило информация за действителните собственици - физически лица, по реда на Закона за задължителното депозирание на печатни и други произведения.*

*\* Декларацията се попълва от едно от лицата по чл.47, ал.4 от ЗОП, включително и от подизпълнителите (ако се предвиждат такива), а при участник обединение от всеки от членовете на обединението.*

**ДЕКЛАРАЦИЯ**

По чл. 47, ал. 1, т.1, б. „а – д”, ал. 2, т. 5 и ал.5, т.1 от ЗОП

Долуподписаният \_\_\_\_\_,  
с постоянен адрес \_\_\_\_\_,  
притежаващ лична карта № \_\_\_\_\_, издадена от МВР - .....  
\_\_\_\_\_ г., ЕГН \_\_\_\_\_, в качеството си на .....  
представляващ \_\_\_\_\_  
/наименование на участника/  
с ЕИК \_\_\_\_\_

**ДЕКЛАРИРАМ, че:**

1. **Не съм** осъден с влязла в сила присъда/реабилитиран съм (невярното се зачертава) за:
  - а) престъпление против финансовата, данъчната или осигурителната система, включително изпиране на пари, по чл. 253 - 260 от Наказателния кодекс;
  - б) подкуп по чл. 301 - 307 от Наказателния кодекс;
  - в) участие в организирана престъпна група по чл. 321 и 321а от Наказателния кодекс;
  - г) престъпление против собствеността по чл. 194 - 217 от Наказателния кодекс;
  - д) престъпление против стопанството по чл. 219 - 252 от Наказателния кодекс;
2. **Не съм** осъден с влязла в сила присъда за престъпление по чл. 313 от Наказателния кодекс във връзка с провеждане на процедури за възлагане на обществени поръчки;
3. **Не съм** свързано лице с възложителя или със служители на ръководна длъжност в неговата организация.

Известно ми е, че за деклариране на неверни обстоятелства, нося отговорност по смисъла на чл.313 от Наказателния кодекс.

Дата \_\_\_\_\_ 2014 г.

гр.....

ДЕКЛАРАТОР: \_\_\_\_\_

*\* Декларацията се попълва от участника съгласно чл.47, ал.4 от ЗОП, включително и от подизпълнителите (ако се предвиждат такива), а при участник обединение от всеки от членовете на обединението.*

**ДЕКЛАРАЦИЯ**

По чл. 47, ал. 1, т. 2 и т.3 и ал. 2, т. 1, т. 3 и т. 4 и ал. 5, т. 2 от ЗОП;

Долуподписаният \_\_\_\_\_,  
с постоянен адрес \_\_\_\_\_,  
притежаващ лична карта № \_\_\_\_\_, издадена от МВР - .....  
\_\_\_\_\_ г., ЕГН \_\_\_\_\_, в качеството си на .....  
представляващ \_\_\_\_\_  
/наименование на участника/  
с ЕИК \_\_\_\_\_

**ДЕКЛАРИРАМ, че:**

\_\_\_\_\_  
/наименование на участника в процедурата/

1. **Не е** обявен в несъстоятелност;
2. **Не е** в производство по ликвидация или в подобна процедура съгласно националните закони и подзаконовни актове;
3. **Не се намира** в открито производство по несъстоятелност; няма сключено извънсъдебно споразумение с кредиторите си по смисъла на чл. 740 от Търговския закон, и не се намира в подобна процедура съгласно националните закони и подзаконовни актове; дейността не е под разпоредба на съда; участникът не е преустановил дейността си;
4. **Няма задължения** по смисъла на чл.162, ал. 2, т.1 от Данъчно-осигурителния процесуален кодекс към държавата и към община, установени с влязъл в сила акт на компетентен орган, освен ако е допуснато разсрочване или отсрочване на задълженията, няма задължения за данъци или вноски за социалното осигуряване съгласно законодателството на държавата, в която участникът е установен.
5. **Няма** наложено административно наказание за наемане на работа на незаконно пребиваващи чужденци през последните до 5 години;
6. **Не е** в договорни отношения с лице по чл. 21 или 22 от Закона за предотвратяване и установяване на конфликт на интереси.

Известно ми е, че за деклариране на неверни обстоятелства, нося отговорност по смисъла на чл.313 от Наказателния кодекс.

Дата \_\_\_\_\_ 2014 г.

ДЕКЛАРАТОР: \_\_\_\_\_

гр. ....

*\* Декларацията се попълва от представляващия участника, включително и от подизпълнителите (ако се предвиждат такива), а при участник обединение от всеки от членовете на обединението.*



**ДЕКЛАРАЦИЯ**  
по чл.56, ал.1, т.12 от ЗОП

Долуподписаният \_\_\_\_\_,  
с постоянен адрес \_\_\_\_\_,  
притежаващ лична карта № \_\_\_\_\_, издадена от МВР - .....  
\_\_\_\_\_ г., ЕГН \_\_\_\_\_, в качеството си на .....  
представляващ \_\_\_\_\_  
/наименование на подизпълнителя/  
с ЕИК \_\_\_\_\_

като участник в процедура за възлагане на обществена поръчка с предмет: „Възстановяване и ремонт на съществуваща туристическа инфраструктура, изграждане на Размножителен център за редки видове и възстановяване и адаптиране на специализирани маршрути и съоръжения предназначени за хора с увреждания в Природен парк „Витоша” по проект № DIR-5113326-4-98 „Дейности по устойчиво управление на Природен парк Витоша” и проект № 5103020-11-654 „Изпълнение на приоритетни дейности от плана за управление на Природен парк Витоша - фаза 2”, финансирани по Оперативна програма „Околна среда 2007-2013 г.”, за обособена позиция №....

**ДЕКЛАРИРАМ, че:**

Приемам условията и клаузите заложи в проекта на договора, неразделна част от документацията за участие.

Известно ми е, че за деклариране на неверни обстоятелства, нося отговорност по смисъла на чл.313 от Наказателния кодекс.

Дата \_\_\_\_\_/\_\_\_\_\_/\_\_\_\_\_  
Име и фамилия \_\_\_\_\_  
Длъжност \_\_\_\_\_  
Подпис и печат \_\_\_\_\_

*Забележка: Когато участникът е юридическо лице е достатъчно подаване на декларация от едно от лицата, които могат самостоятелно да го представляват.*

**ДЕКЛАРАЦИЯ**  
за съгласие за участие като подизпълнител

Долуподписаният \_\_\_\_\_,  
с постоянен адрес \_\_\_\_\_,  
притежаващ лична карта № \_\_\_\_\_, издадена от МВР - .....  
\_\_\_\_\_ г., ЕГН \_\_\_\_\_, в качеството си на .....  
представляващ \_\_\_\_\_  
/наименование на подизпълнителя/  
с ЕИК \_\_\_\_\_

Във връзка с участие в открита процедура за възлагане на обществена поръчка с предмет: „Възстановяване и ремонт на съществуваща туристическа инфраструктура, изграждане на Размножителен център за редки видове и възстановяване и адаптиране на специализирани маршрути и съоръжения предназначени за хора с увреждания в Природен парк „Витоша” по проект № DIR-5113326-4-98 „Дейности по устойчиво управление на Природен парк Витоша” и проект № 5103020-11-654 „Изпълнение на приоритетни дейности от плана за управление на Природен парк Витоша - фаза 2”, финансирани по Оперативна програма „Околна среда 2007-2013 г.”, за обособена позиция №....

ДЕКЛАРИРАМ, че:

1. Съгласен съм при изпълнение на горепосочената обществена поръчка представляваното от мен \_\_\_\_\_ /наименование на подизпълнителя/ да участва като подизпълнител на участника \_\_\_\_\_ /наименование на участника в процедурата/
2. Участието на подизпълнителя ще възлиза на \_\_\_\_\_ на сто от общата цена, предложена за изпълнение на поръчката от участника.
3. Конкретна част от предмета на обществената поръчка, която ще изпълня като подизпълнител е както следва: \_\_\_\_\_
4. Съгласно изискванията на чл.55, ал.5 от ЗОП, представляваният от мен подизпълнител няма да участва със самостоятелна оферта в посочената процедура.
5. Представените от нас документи са подробно описани в списъка към офертата на участника и са надлежно приложени към нея.

Известно ми е, че за деклариране на неверни обстоятелства, нося отговорност по чл.313 от Наказателния кодекс.

Дата \_\_\_\_\_ / \_\_\_\_\_ / \_\_\_\_\_  
Име и фамилия \_\_\_\_\_  
Длъжност \_\_\_\_\_  
Подпис и печат \_\_\_\_\_

\* Декларацията се представя само в случай, че участника ползва подизпълнител и се попълва от законният представител на всеки един подизпълнител.

До .....  
Гр. ....  
ул. „.....” N .....

**БАНКОВА ГАРАНЦИЯ**

за участие в процедура за възлагане на обществена поръчка

Ние, \_\_\_\_\_ /банка/ със седалище и адрес \_\_\_\_\_ сме информирани, че нашият клиент \_\_\_\_\_, ще участва със свое предложение в обявената от Вас процедура за възлагане на обществена поръчка чрез открита процедура с предмет: „Възстановяване и ремонт на съществуваща туристическа инфраструктура, изграждане на Размножителен център за редки видове и възстановяване и адаптиране на специализирани маршрути и съоръжения предназначени за хора с увреждания в Природен парк „Витоша” по проект № DIR-5113326-4-98 „Дейности по устойчиво управление на Природен парк Витоша” и проект № 5103020-11-654 „Изпълнение на приоритетни дейности от плана за управление на Природен парк Витоша - фаза 2”, финансирани по Оперативна програма „Околна среда 2007-2013 г.” за Обособена позиция №.....

В съответствие с изготвените от Вас условия е необходимо издаване на банкова гаранция, обезпечаваща изпълнението на задълженията на \_\_\_\_\_, произтичащи от участието му в откритата процедура.

Във връзка с гореизложеното и по искане на \_\_\_\_\_ ние, \_\_\_\_\_ /банка/ се задължаваме неотменяемо да Ви изплатим, независимо от възраженията на нашия клиент, сумата в размер на \_\_\_\_\_ лв. (\_\_\_\_\_), след получаване на Вашето надлежно подписано и подпечатано искане за заплащане, деклариращо, че \_\_\_\_\_-:

1. е оттеглил офертата си след изтичане на срока за получаване на офертите, или
2. е определен за Изпълнител, но не изпълни задължението си да сключи договор за обществена поръчка

Вашето писмено искане за плащане трябва да ни бъде представено чрез посредничеството на централата на обслужващата Ви банка, потвърждаваща, че положените от Вас подписи са автентични и Ви задължават съгласно закона.

Настоящата гаранция е валидна до \_\_\_\_\_ /дата/ и изтича изцяло и автоматично в случай, че до \_\_\_\_\_ часа на \_\_\_\_\_ /дата/ искането ви, предявено при горепосочените условия не е постъпило в \_\_\_\_\_ /банка/. След тази дата ангажиментът ни се обезсилва, независимо дали оригиналът на банковата гаранция ни е върнат или не.

Банковата гаранция може да бъде освободена преди изтичане на валидността и само след връщане на оригинала на същата в \_\_\_\_\_ /банка/.

**Подписи:**

До .....  
 гр. ....  
 ул. „.....” N .....

### БАНКОВА ГАРАНЦИЯ

за изпълнение на договор за обществена поръчка

Ние, \_\_\_\_\_ /банка/ със седалище и адрес \_\_\_\_\_ сме информирани, че на \_\_\_\_\_ /дата/ между Вас, \_\_\_\_\_ /наименование на Възложителя/, като Възложител и \_\_\_\_\_, със седалище и адрес \_\_\_\_\_, ЕИК \_\_\_\_\_, като Изпълнител, предстои да бъде сключен договор за Възлагане на обществена поръчка с предмет: „Възстановяване и ремонт на съществуваща туристическа инфраструктура, изграждане на Размножителен център за редки видове и възстановяване и адаптиране на специализирани маршрути и съоръжения предназначени за хора с увреждания в Природен парк „Витоша” по проект № DIR-5113326-4-98 „Дейности по устойчиво управление на Природен парк Витоша” и проект № 5103020-11-654 „Изпълнение на приоритетни дейности от плана за управление на Природен парк Витоша - фаза 2”, финансирани по Оперативна програма „Околна среда 2007-2013 г.” за обособена позиция №....., на обща стойност \_\_\_\_\_ /цифром/.

В съответствие с условията по договора Изпълнителят следва да представи във Ваша полза банкова гаранция за изпълнение на същия за сумата \_\_\_\_\_ /цифром/, /\_\_\_\_\_ /словом/.

Във връзка с гореизложеното и по искане на \_\_\_\_\_, ние, \_\_\_\_\_ /банка/ се задължаваме неотменяемо, независимо от валидността и действието на горепосочения договор, да Ви заплатим всяка сума максимум до \_\_\_\_\_ /цифром/ \_\_\_\_\_ /словом/ при получаване на Ваше надлежно подписано и подпечатано искане за плащане, деклариращо, че \_\_\_\_\_ не е изпълнил частично или изцяло задълженията си по договора.

Нашият ангажимент по гаранцията се намалява автоматично със сумата на всяко плащане, извършено по нея.

Вашето писмено искане за плащане трябва да ни бъде представено чрез посредничеството на централата на обслужващата Ви банка, потвърждаваща, че положените от вас подписи са автентични и ви задължават съгласно закона.

Настоящата гаранция е валидна до \_\_\_\_\_ /дата/ и изтича изцяло и автоматично в случай, че до \_\_\_\_\_ часа на \_\_\_\_\_ /дата/ искането Ви, предявено при горепосочените условия не е постъпило в \_\_\_\_\_ /банка/. След тази дата ангажиментът ни се обезсилва, независимо дали оригиналът на банковата гаранция ни е върнат или не.

Банковата гаранция може да бъде освободена преди изтичане на валидността и само след връщане на оригинала на същата в \_\_\_\_\_ /банка/.

**Подписи:**

До  
ДПП „Витоша”  
гр. София  
ул. „Антим I” № 17

### ТЕХНИЧЕСКА ОФЕРТА

#### ЗА УЧАСТИЕ В ОТКРИТА ПРОЦЕДУРА ЗА ВЪЗЛАГАНЕ НА ОБЩЕСТВЕНА ПОРЪЧКА С ПРЕДМЕТ:

„Възстановяване и ремонт на съществуваща туристическа инфраструктура, изграждане на Размножителен център за редки видове и възстановяване и адаптиране на специализирани маршрути и съоръжения предназначени за хора с увреждания в Природен парк „Витоша” по проект № DIR-5113326-4-98 „Дейности по устойчиво управление на Природен парк Витоша” и проект № 5103020-11-654 „Изпълнение на приоритетни дейности от плана за управление на Природен парк Витоша - фаза 2”, финансирани по Оперативна програма „Околна среда 2007-2013 г.”

Долуподписаният \_\_\_\_\_,  
с постоянен адрес \_\_\_\_\_,  
притежаващ лична карта № \_\_\_\_\_, издадена от МВР - .....  
\_\_\_\_\_ г., ЕГН \_\_\_\_\_, в качеството си на .....  
представляващ \_\_\_\_\_  
/наименование на участника /

с ЕИК \_\_\_\_\_

#### АДМИНИСТРАТИВНИ СВЕДЕНИЯ ЗА УЧАСТНИКА:

Седалище и адрес на управление:

- Страна, код, град, община
- Квартал, ул., №,
- Телефон, факс,
- E-mail:

#### УВАЖАЕМИ ДАМИ И ГОСПОДА,

С настоящото представяме нашето техническо предложение за изпълнение на обществената поръчка по обявената от Вас процедура с предмет: „Възстановяване и ремонт на съществуваща туристическа инфраструктура, изграждане на Размножителен център за редки видове и възстановяване и адаптиране на специализирани маршрути и съоръжения предназначени за хора с увреждания в Природен парк „Витоша” по проект № DIR-5113326-4-98 „Дейности по устойчиво управление на Природен парк Витоша” и проект № 5103020-11-654 „Изпълнение на приоритетни дейности от плана за управление на Природен парк Витоша - фаза 2”, финансирани по Оперативна програма „Околна среда 2007-2013 г.” за Обособена позиция №.....

1. Потвърждаваме, че ще изпълним необходимите строително-монтажни дейности, във връзка с реализацията на проекта, в съответствие с изискванията на Възложителя при точно спазване на техническата спецификация и правилата на Оперативна програма „Околна среда 2007-2013 г.” за такъв вид дейности.

2. Приемаме да се считаме обвързани от задълженията и условията, поети с офертата до изтичане на 180 /сто и осемдесет/ календарни дни включително от крайния срок за получаване на оферти.

3. Ако бъдем избрани за изпълнител, поемаме ангажимент да изпълним строително-монтажните дейности по Обособена позиция №....., предмет на настоящата обществена поръчката, за срок от..... (словом) календарни дни, но не по-късно от 31.10.2014 г. Посоченият краен срок (31.10.2014 г.) за изпълнение на поръчката може да бъде удължен с решение на Управляващия орган на Оперативна програма „Околна среда 2007-2013 г.“, за което изпълнителят ще бъде уведомен своевременно.

*(в случай, че участникът предложи срок за изпълнение по-дълъг от 60 (шестдесет) календарни дни, то той ще бъде отстранен от участие в настоящата процедура).*

4. Задължаваме се да отстраним констатираните дефекти, във връзка с извършените строително-монтажни дейности в срок до 30 календарни дни, считано от датата на съобщаване от страна на Възложителя.

5. Предлагаме следният гаранционен срок на извършените от нас строително-монтажни дейности..... (.....словом).

*(в случай, че участникът предложи гаранционни срокове под минималните, определени в Наредба № 2 от 31 юли 2003 г. за въвеждане в експлоатация на строежите в Република България и минимални гаранционни срокове за изпълнени строителни и монтажни работи, съоръжения и строителни обекти, то той ще бъде отстранен от участие в настоящата процедура;).*

6. Гарантираме, че сме в състояние да изпълним качествено поръчката и в срок в пълно съответствие с гореописаното техническо предложение.

7. Заявяваме, че ако поръчката бъде възложена на нас, до подписване на договора за изпълнение, настоящото техническо предложение ще представлява споразумение между нас и възложителя.

8. По показателя от методиката за оценка на офертите «Т – Техническо предложение» в съответствие с изискванията на Възложителя, заложен в Техническата спецификация, представете в свободен текст предложението си:

### **1. Строително предложение**

*(Строителното предложение трябва да съдържа описание на строителните и монтажни работи и линеен график за изпълнение на поръчката.)*

.....  
*/моля попълнете тук/*

### **2. Организация за изпълнение на поръчката и план на работа**

*(да се опише предвидената организация на работа при изпълнение на поръчката, технологична последователност на процесите, трудови и технически ресурси и тяхното разпределение във времето, предложения/мерки за намаляване или предотвратяване на рисковете)*

.....  
*/моля попълнете тук/*

### 3. Мерки за опазване на околната среда

(Мерките за опазване на околната среда трябва да отчитат въздействията, свързани със строителството, и спазването на съответните изисквания за предотвратяване на негативни последици)

.....  
/моля попълнете тук/

\*Техническото предложение следва да е съобразено с насоките, дадени в настоящата документация и методиката за оценяване на офертите.

### 9. Допълнителна информация:

.....  
.....  
.....  
(предоставя се по преценка на участника).

Забележка: Техническото предложение поставете в **ПЛИК №2**

**Участниците представят толкова плика „Предложение за изпълнение на поръчката” за колкото обособени позиции участват, като всеки плик следва е надписан и с номера и наименованието на обособената позиция, за която се отнася.**

Дата \_\_\_\_\_/\_\_\_\_\_/\_\_\_\_\_  
Име и фамилия \_\_\_\_\_  
Длъжност \_\_\_\_\_  
Подпис и печат \_\_\_\_\_

До  
ДПП „Витоша”  
гр. София  
ул. „Антим I” № 17

### ЦЕНОВО ПРЕДЛОЖЕНИЕ

Долуподписаният \_\_\_\_\_,  
с постоянен адрес \_\_\_\_\_,  
притежаващ лична карта № \_\_\_\_\_, издадена от МВР - .....  
\_\_\_\_\_ г., ЕГН \_\_\_\_\_, в качеството си на .....  
представляващ \_\_\_\_\_  
/наименование на участника /  
с ЕИК \_\_\_\_\_

#### УВАЖАЕМИ ДАМИ И ГОСПОДА,

След проучване и запознаване с документацията за участие в настоящата процедура предлагаме да изпълним обществена поръчка с предмет: „Възстановяване и ремонт на съществуваща туристическа инфраструктура, изграждане на Размножителен център за редки видове и възстановяване и адаптиране на специализирани маршрути и съоръжения предназначени за хора с увреждания в Природен парк „Витоша” по проект № DIR-5113326-4-98 „Дейности по устойчиво управление на Природен парк Витоша” и проект № 5103020-11-654 „Изпълнение на приоритетни дейности от плана за управление на Природен парк Витоша - фаза 2”, финансирани по Оперативна програма „Околна среда 2007-2013 г.” за Обособена позиция №..... както следва:

**Общата цена на нашата оферта за Обособена позиция №..... възлиза на:**

..... лева без включен ДДС  
/словом: ...../  
**или**  
..... лева с включен ДДС  
/словом: ...../

Предложената от нас цена е формирана правилно и точно, в пълно съответствие с Техническата спецификация на Възложителя и включва **всички разходи**, свързани с качествено изпълнение на поръчката.

При разминаване в изписаното с цифри и с думи за достоверно ще се приема изписаното с думи.

При несъответствие между сумите без и с Данък добавена стойност, за меродавна се приема сумата без начислен ДДС.



Известно ми е, че нося отговорност за евентуално допуснати грешки или пропуски в изчисленията на предложените цени.

Приемаме да се считаме обвързани от задълженията и условията, поети с офертата ни до изтичане на сто и осемдесет (180) календарни дни включително от датата на отваряне на офертите.

До подготвянето на договор, тази оферта заедно с писменото приемане от Ваша страна и известие за възлагане на договор ще формират обвързващо споразумение между двете страни.

*Декларирам, че предлаганата цена за извършване на строително-монтажните работи е в лева без ДДС/съответно с ДДС и включва всички разходи за качествено изпълнение на обществената поръчка.*

**От участие в процедурата се отстранява всеки участник, в чиято ценова оферта е налице разлика в сборът между единичните цени и крайната цена за изпълнение на поръчката.**

- \* Приложение № 1 Единични цени за изпълнение на поръчката посочени в Количествено стойностните сметки за обособена позиция № 1;
- \* Приложение № 2 Единични цени за изпълнение на поръчката посочени в Количествено стойностните сметки за обособена позиция № 2;
- \* Приложение № 3 Единични цени за изпълнение на поръчката посочени в Количествено стойностните сметки за обособена позиция № 3;
- \* Приложение № 4 Единични цени за изпълнение на поръчката посочени в Количествено стойностните сметки за обособена позиция № 4;
- \* Приложение № 5 Единични цени за изпълнение на поръчката посочени в Количествено стойностните сметки за обособена позиция № 5;
- \* Приложение № 6 Единични цени за изпълнение на поръчката посочени в Количествено стойностните сметки за обособена позиция № 6;
- \* Приложение № 7 Единични цени за изпълнение на поръчката посочени в Количествено стойностните сметки за обособена позиция № 7 ;

**Участниците представят толкова плика „Предлагана цена“ за колкото обособени позиции участват, като всеки плик следва е надписан и с номера и наименованието на обособената позиция, за която се отнася.**

Забележка: Ценовото предложение, заедно с приложението към него поставете в **ПЛИК №3**

Дата \_\_\_\_\_ / \_\_\_\_\_ / \_\_\_\_\_  
Име и фамилия \_\_\_\_\_  
Длъжност \_\_\_\_\_  
Подпис и печат \_\_\_\_\_

За обособена позиция № 1:

Количествено-стойностна сметка

№:	Видове работи , мярка	количество	Единична цена	Сума лева
<b>1 ЗЕМНИ РАБОТИ</b>				
1.1.	Отстраняване на хумус машинно с деб. до 20 см.	куб. м	23,70	
1.2.	Прехвърляне на земни почви до 3 м. хоризонт. или 2 м. верт. разстояние	куб. м	51,74	
1.3.	Натоварване на земна маса машинно с багер	куб. м	51,74	
1.4.	Изкоп за основи, (легла за габиони), машинно	куб. м	28,04	
1.5.	Извозване на строителна почва на табан, до 50 км. (1 курс- 8 м3)	курса	7,00	
1.6.	Доставка и Полагане на подложен трошляк, под фундаментите	куб. м	17,80	
1.7.	Насипване с трошляк-уплътняване на габиони към изкопа	куб. м	17,80	
1.8.	Полагане на Обратен насип	куб. м	2,30	
1.9.	Уплътняване на земна маса, ръчно на пластове по 10 см.	куб. м	4,50	
<b>2 АРМИРОВЪЧНИ РАБОТИ</b>				
2.1.	Доставка и полагане на армировка d=8 мм.	кг.	949,50	
2.2.	Доставка и полагане на армировка N 10 мм.	кг.	1 043,15	
<b>3 ДЪСЧЕНИ ОБШИВКИ</b>				
3.1.	Доставка и монтаж на Дъсчена обшивка ФАСАДНА, редена със зъстъпване-отбичена дъска, нерендосана на 16-18 мм., ширина 10 до 12 см.	кв. м	205,80	
3.2.	Доставка и монтаж на Дъсчена обшивка ФАСАДНА, редена без зъстъпване-отбичена дъска нерендосана, на 16-18 мм, ширина 10 см.	кв. м	23,80	
<b>4 ДЪРВЕНА КОНСТРУКЦИЯ И</b>				

ПОКРИВНИ РАБОТИ					
4.1.	Доставка м-л. за дървена покривна и стенна конструкция - ритловици на 5 м. за конструктивни ферми- общо 250 л.м.	куб. м	1,26		
4.2.	Доставка м-л. за дървена покривна и стенна конструкция - ритловици на 5 м. полагане между фермите- общо 570 л.м.	куб. м	2,85		
4.3.	Доставка бичен материал за столци 14/14 см., монтирани към фундамента- габион- 164.90 л.м.	куб. м	3,24		
4.4.	Доставка бичен материал за столци 14/14 см., по горен пояс, към покрива- 129.50 л.м.	куб. м	2,54		
4.5.	Доставка бичен материал за столци 14/14 см., малък покрив- 23.00 л.м.	куб. м	0,45		
4.6.	Доставка бичен материал за ребра 8/10 см., общо- 250.90 л.м.	куб. м	2,01		
4.7.	Доставка бичен материал за клеши по фермите 15/2.5 см., общо- 105.60 л.м.	куб. м	0,40		
4.8.	Доставка ритловици на 5 м. полагане над дъсчената обшивка- общо 62.30 л.м.	куб. м	0,32		
4.9.	Доставка бичен материал за челна дъска, горна и долна 12/2.5 см., общо- 135.50 л.м.	куб. м	0,41		
4.10.	Дъсчена обшивка ПОКРИВНА- отбичена дъска нерендосана, на 18-20 мм, ширина 10 - 12 см.	кв. м	136,40		
4.11.	Доставка на битумни керемиди, с посипка в/у дъсчена обшивка	кв. м	136,40		
4.12.	Доставка на битумизирана мушама, един пласт със застъпване	кв. м	163,68		
4.13.	Дълбока импрегнация на дървена конструкция, обшивки и дървено оборудване.	куб. м	17,95		
4.14.	Доставка Челна ламарина за водокап и водобран (към горен и долен край на стрехата)	л.м.	135,50		
4.15.	Монтаж на дървена покривна и стенна к-ция	куб. м	17,61		
5 ФУНДАМЕНТИ					
5.1.	Доставка и монтаж на стоманен габион (100x100x50 см), защитен против корозия	бр.	95,00		

5.2.	Доставка и полагане на добавъчен материал (трошляк, фракция 8-10 см) за пълнене на габиона	куб. м	47,50		
<b>6 НАСТИЛКИ</b>					
6.1.	Доставка и полагане на неокрайчен камък на 3 см. върху пясъчно легло	кв. м	14,42		
6.2.	Доставка и полагане на пясъчно легло	куб. м	0,58		
6.3.	Доставка и Полагане на подложен трошляк, под пясъчното легло	куб. м	2,20		
<b>7 ДОГРАМА и МРЕЖИ</b>					
7.1.	Доставка и монтаж на Врати 80 /210 , чамови, на кушащи, на щок, с брава и дръжка.	бр.	3,00		
7.2.	Доставка и монтаж на стоманена мрежа с PVC покритие, с отвор 20/20 мм., по фасадата	кв. м	78,00		
7.3.	Доставка и монтаж на стоманена мрежа с PVC покритие с отвор 20/20 мм., в хоризонтално положение, към покрива.	кв. м	117,90		
7.4.	Доставка и монтаж на PVC мрежа, високоякостна с отвор 20/20 мм., в хоризонтално положение, към покрива.	кв. м	125,50		
7.4.	Доставка и монтаж на PVC мрежа, високоякостна с отвор 20/20 мм., в за преграждане тип "перде".	кв. м	18,00		
<b>8 ОБОРУДВАНЕ</b>					
8.1.	Доставка и монтаж на хранилка с поилка- виж чертеж.	бр.	3,00		
8.2.	Доставка и монтаж на вана за жива плячка - от иноксова ламарина- виж чертеж.	бр.	3,00		
8.3.	Изработка и монтаж на Капандура, подвижна за разливане на птиците- дървена конструкция с ролков механизъм -виж чертеж	бр.	5,00		
8.4.	Изработка и монтаж на Стоманен ринг към централните триноги, за захващане на въжетата, носещи мрежите - виж чертеж	бр.	6,00		

8.5.	Доставка и монтаж на Стоманено въже, оплетка с PVC покритие, 5 мм., носещо двата слоя мрежа -виж чертежи.	л.м.	255,00		
8.6.	Доставка и монтаж на Стоманени обтегачи с карабинер, поцинковани - към стоманено въже, - виж чертежи.	бр.	35,00		
8.7.	Доставка и монтаж на дървена кацалка на 220 см.- мертек, покрит с изкуствена трева с "Астротърф"	бр.	6,00		
8.8.	Тръби за пускате на храна и вода, PVC Ф120 мм., с капачка и коляно - виж чертежи	бр.	11,00		
8.9.	Доставка и монтаж на въжена кацалка на 230 см.- конопено въже с диаметър 30 мм.	бр.	7,00		
8.10.	Изработка и монтаж на дървен стилаж - 120/ 35 / h 140 cm.	бр.	3,00		
8.11.	Хладилник с фризер за съхранение на месни храни	бр.	1,00		
8.12.	Метален контейнер за съхранение на зърнени храни	бр.	1,00		
8.12.	Постоянно-обяснителна информационна табела	бр.	1,00		
<b>ЕЛЕКТРИЧЕСКА ИНСТАЛАЦИЯ И 9 ОБОРУДВАНЕ</b>					
9.1.	Доставка и монтаж на DVR система 16 канална	бр.	1,00		
9.2.	Доставка и монтаж на захранващ блок с входящо напрежение 220 v на 12 v	бр.	1,00		
9.3.	Доставка и монтаж на UPS 600VA	бр.	1		
9.4.	Доставка и монтаж на влагозащитена камера с висока резолюция за видеонаблюдение Ден - Нощ, външен монтаж, с вграден вентилатор и нагревател, в комплект със стойка за монтиране, готова за работа	бр.	3		
9.5.	Доставка и монтаж на пасивен преобразувател (видео балуни) за пренос на видео сигнал по UTP / FTP кабели (усукана двойка) Комплект 2бр.	бр.	3		
9.6.	Д-ка и изтегляне на кабели по тръби 1кV: -СВТ 2x4мм2	л.м.	80		
9.7.	Д-ка и изтегляне на кабели по тръби 1кV: -СВТ 3x4мм2	л.м.	80		

9.8.	Д-ка и изтегляне на кабели по тръби 1кV: - cable cat 5	л.м.	80		
9.9.	Трасиране на кабелна линия	л.м.	60		
9.10.	Направа изкоп със зариване и трамбоване, 3-та категория/ 60 х90 см.	л.м.	55		
9.11.	Направа подложка и полагане на PVC лента	л.м.	55		
9.12.	Д-ка и полагане на PVC тръба в готов изкоп: ф 50	л.м.	165		
9.13.	Доставка и монтаж на мълниеприемна мачта с мълниеприемник с изпреварващо действие –комплект	бр.	1		
9.14.	Доставка и монтаж на екструдирани проводник Ф8мм	л.м.	8		
9.15.	Доставка и полагане на стом.поц.шина 40/4мм за отводи и заземители	л.м.	5		
9.16.	Доставка и монтаж на заземителен кол от ст.поц.тръба 21/2” с дължина 2,5м	бр.	2		
9.17.	Доставка и монтаж на двоен влагозащитен контакт	бр.	1		
9.18.	Направа и монтаж на контролен съединител	бр.	1		
9.19.	Измерване на преходното съпротивление от специализирана лаборатория	бр.	1		
<b>10 РАЗНИ</b>					
10.1.	Разходи / такси / за промяна на ел. мощността, във връзка с присъединяването на Обекта към „ЧЕЗ”	бр.	1,00		
<b>Всичко СМР без ДДС:</b>					
<b>Непредвидени (10%):</b>					
<b>Всичко без ДДС:</b>					

Единичните цени следва да са в лева, с точност до два знака след десетичната запетая, без начислен данък добавена стойност (ДДС).

За обособена позиция № 2:

## Количествено-стойностна сметка

№	Вид работа	Ед. м.	Количество	Единична цена	Обща сума
	<b>Демонтажи</b>				
1	Къртене на масивна стълба	куб. м	3,05		
2	Разбиване на бетонов под, първо ниво	куб. м	1,02		
3	Частично разрушаване на подова к-ция гредоред	кв. м	2,36		
4	Извозване на строителни отпадъци, курсове камион до 4м3	Бр.	2,00		
	<b>Основни СМР</b>				
1	Изграждане на нова преградна тухлена стена на 12 см. с щурц	кв. м	4,13		
2	Двустранно измазване на тухлена стена с вароциментов разтвор	кв. м	8,26		
3	Изкърпване и измазване на тавани с вароциментов разтвор	кв. м	15,90		
4	Доставка и полагане на армиран ст.б. пояс, сутерен, за стъклен под	куб. м	1,42		
5	Доставка и полагане на кофраж, за армиран пояс, сутерен	кв. м	39,19		
6	Подмяна на ламаринена обшивка около комин	кв. м	1,90		
7	Доставка и монтаж на стоманена к-ция за стъклен под (на двете нива)	м	21,32		
8	Доставка и полагане на стъклен под- триплекс 10/10/1 (на двете нива)	кв. м	6,26		
9	Доставка и полагане на бетонов под 10 см.- пердашене, армиране, тониране на две ръце	кв. м	41,98		
10	Доставка и полагане на интериорна врата 80/200 см., гладка- с брава и дръжка	бр.	1,00		
11	Грундиране и Боядисване на стени и тавани на две ръце- цветен	кв. м	137,87		

	фасаген ( двете нива)				
	<b>Довършителни СМР</b>				
12	Доставка на стиропор XPS, на 5 см. за имитация на меча бърлога	кв. м	81,00		
13	Полагане на стиропор XPS, на 5 см. за имитация на меча бърлога	кв. м	81,00		
14	Доставка и полагане на декоративна шпакловка за имитация на меча бърлога, върху стиропор- армировъчна мрежа, тераколова шпакловка, декоративно тониране	кв. м	34,20		
	<b>Обзавеждане</b>				
15	Доставка на стифиращ се посетителски стол за зала прожекции- тръбна конструкция, шперплатова седалка и облегалка	бр.	16,00		
16	Доставка и монтаж на мебелно пано (ПДЧ -ламинат) за покриване на прозорци 120/140 - 2 бр.	кв. м	3,36		
17	Доставка и монтаж на прожекционен екран 200/200 см	бр.	1,00		
18	Доставка и монтаж на мултимедиен проектор	бр.	1,00		
19	Доставка и монтаж, грундиране, обработка против корояди и запечатване кората на иглолистен дънер, около централната колона	бр.	1,00		
20	Изработка и доставка на изложбена маса- стоманени крака, корпус шперплат, стъклена, отваряема вратичка, заключване	бр.	4,00		
21	Доставка и монтаж на Цокъл от шперплат- силует на гора, тониран	кв. м	4,28		
	<b>Електро</b>				
22	Доставка и монтаж на табло ТМ по схема	бр	1,00		
23	Доставка и монтаж на тоководеща шина за монтаж на прожектори (с	компл.	1,00		



	крепежни елемент и аксесоари)/				
24	Доставка и монтаж на стом. гофрирани тръби 16 мм.	л.м.	90,00		
25	Доставка и монтаж на ключове и контакти	бр.	16,00		
26	Доставка и полагане на кабели СВТ 1.5 - до 2.5 мм. в гофрирана тръба	л.м.	130,00		
27	Направа на лампени и контактени излази	Бр.	18,00		
28	Доставка и монтаж на фотоклетка и реле за таванен монтаж	Бр.	2,00		
29	Доставка и монтаж на LED прожектор за монтаж върху тоководеща шина	Бр.	7,00		
29	Доставка и монтаж на LED лента, за изложбените маси	Бр.	4,00		
29	Доставка и монтаж на евакуационно осветително тяло 8W с вградена батерия	Бр.	1,00		
29	Доставка и монтаж на плафон с енергоспестяваща лампа	Бр.	6,00		
29	Доставка и монтаж на трансформатор за LED лампа 220 W- 12 W, за монтаж на метална шина	Бр.	1,00		
<b>Всичко СМР без ДДС:</b>					
<b>Непредвидени (10%):</b>					
<b>Всичко без ДДС:</b>					

Единичните цени следва да са в лева, с точност до два знака след десетичната запетая, без начислен данък добавена стойност (ДДС).

За обособена позиция № 3:

**Количествено-стойностна сметка за кариера Селимица**

№	Дейност	Мярка	Количество	Единична цена	Сума лева
1.	Направа на място на дървени предпазни парапети	л.м	100		
2.	Доставка и монтаж на указателна табела (дизайн унифициран за територията на ПП „Витоша“)	брой	1		
<b>Всичко СМР без ДДС:</b>					
<b>Непредвидени (10%):</b>					
<b>Всичко без ДДС:</b>					

Единичните цени следва да са в лева, с точност до два знака след десетичната запетая, без начислен данък добавена стойност (ДДС).

**Количествено-стойностна сметка за кариера Селимица-заслон**

№	Дейност	Мярка	Количество	Единична цена	Сума лева
	Направа на дървен предпазен парапет	л.м	95		
	Доставка и монтаж на указателна табела (дизайн унифициран за територията на ПП „Витоша“)	брой	1		
<b>Всичко СМР без ДДС:</b>					
<b>Непредвидени (10%):</b>					
<b>Всичко без ДДС:</b>					

Единичните цени следва да са в лева, с точност до два знака след десетичната запетая, без начислен данък добавена стойност (ДДС).

**Количествено-стойностна сметка за кариера Церова поляна**

№	Дейност	Мярка	Количество	Единична цена	Сума лева
1	Направа на място на дървени предпазни парапети – 100 м	л.м.	100		

2.	Доставка и монтаж на указателна табела (дизайн унифициран за територията на ПП „Витоша“)	брой	1		
<b>Всичко СМР без ДДС:</b>					
<b>Непредвидени (10%):</b>					
<b>Всичко без ДДС:</b>					

Единичните цени следва да са в лева, с точност до два знака след десетичната запетая, без начислен данък добавена стойност (ДДС).

#### Количествено-стойностна сметка за кариера Кладница

№	Дейност	Мярка	Количество	Единична цена	Сума лева
1.	Направа на място на дървен предпазен парапет	л.м.	90		
2.	Доставка и монтаж на указателна табела (дизайн унифициран за територията на ПП „Витоша“)	брой	1		
<b>Всичко СМР без ДДС:</b>					
<b>Непредвидени (10%):</b>					
<b>Всичко без ДДС:</b>					

Единичните цени следва да са в лева, с точност до два знака след десетичната запетая, без начислен данък добавена стойност (ДДС).

#### Приложение 4

За обособена позиция № 4:

#### Количествено-стойностна сметка

№	Дейност	Мярка	Количество	Единична цена	Сума лева
1.	Изграждане на дървена ограда за 20 бр. дървета	л.м	215		
<b>Всичко СМР без ДДС:</b>					
<b>Непредвидени (10%):</b>					
<b>Всичко без ДДС:</b>					

Единичните цени следва да са в лева, с точност до два знака след десетичната запетая, без начислен данък добавена стойност (ДДС).

Приложение 5

За обособена позиция № 5:

Количествено-стойностна сметка

№ по ред	Видове ремонтни и възстановителни работи	Единица мярка	Количество	Единична цена	Сума лева
1	2	3	4	5	6
<b>Обект: м. Тихия кът</b>					
<b>Изграждане на рампа за достъп</b>					
1.	Изкопи комбинирани (ръчно и с багер) за оформяне на основи за стените (дълбочина 40-60см)	куб.м	4,2		
2.	Изливане на фундаменти дълб./дебел./дълж.-0.50/0.30/35м, включително кофраж. Бетон Б15	куб.м	5,25		
3.	Изливане на стени с дебелина 17см., включително кофраж. Бетон Б20	куб.м	2,5		
4.	Доставка, полагане и трамбоване на основа (15см. слой) от заклинен трошен камък със зърнометрия (0-50)	куб.м	16		
5.	Доставка и полагане на гранитни павета 10x10см. върху пясъчна основа (5см)	кв.м	20		
6.	Доставка и полагане на ивици от тактилни плочи (30x30см)върху 5см земно-влажен бетон	бр.	73		
7.	Доставка и монтаж на метален парапет (Н 50-75см), включително грунд и боя	л.м	34,2		
<b>Изграждане на площадка</b>					

8.	Подравняване и почистване на площадката	кв.м	430		
9.	Доставка и монтаж върху земно-влажна бетонна смес на бордюро от гранитни павеа 10х20см.	л.м.	78		
10.	Доставка и монтаж върху бетонна ивица с дебелина 5см. на тактилни плочи плочи 30х30	бр.	157		
11.	Доставка, полагане и трамбоване на сипица (5см. слой за финно подравняване) със зърнометрия (0-15)	куб.м	21,5		
12.	Доставка на Маса с пейки (P1)	бр.	4		
13.	Изграждане на огнище (P4)	бр.	1		
14.	Доставка и монтаж на средно информационно табло с PVC (И2)	бр.	1		
15.	Доставка и монтаж на малко информационно табло с PVC (И3)	бр.	1		
16.	Доставка и монтаж на инфо пункт (И4)	бр.	1		
17.	Доставка и монтаж на "Музикален камък"	бр.	1		
18.	Доставка и монтаж на детско съоръжение люлка тип "Гнездо" (3П)	бр.	1		
19.	Доставка и монтаж на съоръжение -"Лостове за висене" (С1)	бр.	1		
20.	Доставка и монтаж на съоръжение -"Уред за висене" (С6)	бр.	1		
21.	Доставка и монтаж на съоръжение - "Фитнес уред" (4П)	бр.	1		
22.	Доставка и монтаж на съоръжение -"Колело за раздвижане" (5П)	бр.	1		
23.	Изграждане на специализирана единична тоалетна (m 1)	бр.	1		
<b>Всичко СМР без ДДС:</b>					
<b>Непредвидени (10%):</b>					
<b>Всичко без ДДС:</b>					

Единичните цени следва да са в лева, с точност до два знака след десетичната запетая, без начислен данък добавена стойност (ДДС).

### Количествено-стойностна сметка

№ по ред	Видове ремонтни и възстановителни работи	Единица мярка	Количество	Единична цена	Сума лева
1	2	3	4	5	6
<b>Обект: х. Панчо Томов</b>					
<b>Настилка от гранитни павега 10x10см. върху пясъчна основа с бордюор от гранитни павега 10x20см. върху земно-влажна бетонна смес.</b>					
1.	Изкопи комбинирани (ръчно и с багер) за оформяне на легло с дълбочина до 20см	куб.м	18		
2.	Доставка и монтаж върху земно-влажна бетонна смес на бордюор от гранитни павега 10x20см	л.м.	70		
3.	Доставка и полагане на гранитни павега 10x10см. върху пясъчна основа / 7-10см. /	кв.м	90		
<b>Настилка от щуп с бордюор от гранитни павега 10x20см върху земно-влажна бетонна смес.</b>					
4.	Изкопи комбинирани (ръчно и с багер) за оформяне на легло с дълбочина до 20см	куб.м	15		
5.	Доставка и монтаж върху земно-влажна бетонна смес на бордюор от гранитни павега 10x20см	л.м..	95		
6.	Доставка, полагане и трамбоване на основа (15см Слои) от заклинен трошен камък със зърнометрия (0-50)	куб.м	12		
7.	Доставка, полагане и трамбоване на щуп (5-7см Слои) от трошен камък със зърнометрия (0-15)	куб.м	5		
8.	Доставка и монтаж (фундамент 40x40x60см) на метална греда D 110мм за игрище	бр.	2		

<b>Съоръжения</b>					
9.	Доставка на Маса с пейки (P1)	бр.	4		
10.	Доставка и монтаж на голямо информационно табло с PVC (И1)	бр.	1		
11.	Доставка и монтаж на детско съоръжение люлка тип "Гнездо" (ЗП)	бр.	1		
11.	Доставка и монтаж на съоръжение -"Лостове за висене" (С1)	бр.	1		
12.	Доставка и монтаж на съоръжение -"Уред за гъвкавост" (С3)	бр.	1		
13.	Доставка и монтаж на съоръжение -"Уред за раздвижване" (С7)	куб.м.	1		
14.	Изграждане на огнище (P4)	бр.	2		
15.	Доставка и монтаж на съоръжение -"Уред за коремни преси" (С8)	бр.	1		
<b>Всичко СМР без ДДС:</b>					
<b>Непредвидени (10%):</b>					
<b>Всичко без ДДС:</b>					

Единичните цени следва да са в лева, с точност до два знака след десетичната запетая, без начислен данък добавена стойност (ДДС).

#### Количествено-стойностна сметка

№ по ред	Видове ремонтни и възстановителни работи	Единица мярка	Количество	Единична цена	Сума лева
1	2	3	4	5	6
<b>Обект: Поляна - Драгалевски манастир</b>					
<b>Изграждане на площадка</b>					
1.	Подравняване и почистване на площадката	кв.м	275		

2.	Доставка и монтаж върху земно-влажна бетонна смес на бордюор от гранитни павета 10x20см	л.м.	61		
3.	Доставка и монтаж върху бетонна ивица с дебелина 5см на тактилни плочи плочи 30x30	бр.	80		
4.	Доставка, полагане и трамбоване на сипица (5см. слой за финно подравняване) със зърнометрия (0-15)	куб.м	14		
5.	Изграждане на нисък (Н 20см) сигнализиращ парапет от ритловици, включително и обработка с лаково покритие. (g1)	м.л.	76,5		
6.	Доставка на Маса с пейки (P1)	бр.	2		
7.	Доставка на пейка Витошки тип (P3)	бр.	1		
8.	Доставка на Маса за бордови игри (P5)	бр.	1		
9.	Доставка и монтаж на съоръжение -"Лостове за висене" (C1)	бр.	1		
10.	Доставка и монтаж на съоръжение -"Комбиниран малък лост"(C4)	бр.	1		
11.	Доставка и монтаж на съоръжение -"Уред за висене" (C6)	бр.	1		
12.	Доставка и монтаж на съоръжение -"Уред за раздвижване" (C7)	бр.	1		
13.	Доставка и монтаж на голямо информационно табло с PVC (И1)	бр.	1		
14.	Доставка и монтаж на средно информационно табло с PVC (И2)	бр.	1		
15.	Доставка и монтаж на малко информационно табло с PVC (И3)	бр.	1		
	<b>Всичко СМР без ДДС:</b>				
	<b>Непредвидени (10%):</b>				
	<b>Всичко без ДДС:</b>				

Единичните цени следва да са в лева, с точност до два знака след десетичната запетая, без начислен данък добавена стойност (ДДС).



### Количествено-стойностна сметка

№ по ред	Видове ремонтни и възстановителни работи	Единица мярка	Количество	Единична цена	Сума лева
1	2	3	4		
<b>Обект: Изгледна площадка-рампа</b>					
1.	Изливане на фундаменти -бетон Б15 / в това число изкоп, кофраж, шпилки /	куб.м	3,5		
2.	Доставка и монтаж на метална греда НЕВ (в това число с заварени 16 бр. планки)	бр.	2		
3.	Доставка и монтаж на обработени насеци дървени греди 10x10x170см (в това число и крепежни елементи)	бр.	6		
4.	Доставка и монтаж на обработени вертикални колони 8x8x95 (в това число крепежни елементи)	бр.	17		
5.	Доставка и монтаж на под от обработени дъски 4x15см (в това число и крепежни елементи - винтове 6x10)	л.м.	66		
6.	Доставка и монтаж на обработен парапед (ръкохватка)- 4x10см	л.м	20		
7.	Доставка и монтаж на обработени странични летви - 7x4см	л.м	30		
8.	Доставка и монтаж на метални пана с рамка	бр.	7		
9.	Доставка и монтаж на информационно табло с PVC	бр.	2		
10.	Доставка и монтаж (с лепило за външни условия) на облицовъчни плочи 30x30, в това число и тактилни плочи	л.м	7		
11.	Обезопасителен парапет Н-85см	л.м	30		
12.	Доставка и монтаж на специализирана пейка по типов проект	бр.	1		

	<b>Всичко СМР без ДДС:</b>		
	<b>Непредвидени (10%):</b>		
	<b>Всичко без ДДС:</b>		

Единичните цени следва да са в лева, с точност до два знака след десетичната запетая, без начислен данък добавена стойност (ДДС).

#### Количествено-стойностна сметка

№ по ред	Видове ремонтни и възстановителни работи	Единица мярка	Количество	Единична цена	Сума лева
1	2	3	4	5	6
<b>Обект: Специализирана площадка с. Кладница</b>					
1.	Изливане на 23 бр. фундаменти - бетон Б15 (в това число изкоп, кофраж, шпилки)	бр.	23		
2.	Подравняване на двете площадки-изкоп ръчен	куб.м	5		
3.	Доставка и монтаж на обработени носещи дървени греди 10x10см. (в това число и крепежни елементи)	л.м	55		
4.	Доставка и монтаж на обработени вертикални колони 8x8x80см (в това число крепежни елементи)	бр.	36		
5.	Доставка и монтаж на под от обработени дъски 2x15см (в това число и крепежни елементи - винтове 6x10мм)	л.м	265		
6.	Доставка и монтаж на обработен парапет (ръкохватка)- 4x10см	л.м	50		
7.	Доставка и монтаж на обработени странични летви - 3x7см	л.м	100		
8.	Доставка и монтаж на пейка	бр.	1		
9.	Доставка и монтаж на информационно табло с PVC	бр.	1		

10.	Доставка и монтаж върху бетонна ивица с дебелина 5-20см. на тактилни плочи плочи 30x30	бр.	85		
11.	Доставка и монтаж на бордюру тип градински 8x18x50см	бр.	40		
12.	Изграждане на огнище	бр.	1		
13.	Насипване, подравняване и трамбоване на двете площадки със сипица ф 0-5мм до 5см дебелина	куб.м	6		
14.	Доставка и монтаж на специализирана пейка (Р1)	бр.	2		
15.	Доставка и монтаж на въртележка (1П)	бр.	1		
16.	Доставка и монтаж на група от ниски лостове (Г4)	бр.	1		
17.	Доставка и монтаж на музикална стена от дърво (7П)	бр.	1		
<b>Всичко СМР без ДДС:</b>					
<b>Непредвидени (10%):</b>					
<b>Всичко без ДДС:</b>					

Единичните цени следва да са в лева, с точност до два знака след десетичната запетая, без начислен данък добавена стойност (ДДС).

Приложение 6

За обособена позиция № 6:

Количествено-стойностна сметка

№ по ред	видове ремонтни и възстановителни работи	Единица мярка	Количество	Единична цена	Сума
1	2	3	4	5	6
<b>Обект: Ремонт на зимна маркировка в Природен парк „Витоша”</b>					
1.	Монтаж на нови стълбове	бр.	36		
2.	Монтаж на нови триъгълници на съществуващи стълбове	бр.	17		

3.	Укрепване на съществуващи стълбове	бр.	52		
4.	Преобоядисване на съществуващи стълбове	бр.	148		
5.	Изработка и монтаж на метални табели за лавинна опасност	бр.	5		
<b>Всичко без ДДС</b>					
<b>Непредвидени (10%):</b>					
<b>Всичко без ДДС:</b>					

Единичните цени следва да са в лева, с точност до два знака след десетичната запетая, без начислен данък добавена стойност (ДДС).

### Приложение 7

За обособена позиция № 7:

#### Количествено-стойностна сметка

#### Санитарен възел – м. Офелиите

№	Разходи за строително-монтажни работи	Единица мярка	Количество	Единична цена	Обща сума
1	2	3	4	5	6
<b>Обект: Санитарен възел м. Офелиите</b>					
1.	Разчистване на строителни отпадъци	куб.м	10		
2.	Ремонт на стара съществуваща яма и оборудването и ПСОВ	бр.	1		
3.	Производство, доставка и монтаж на контейнер по заявка на Възложителя с размери 4,00 x 2,40 x 2,48 м, с 2 бр. специализирани тоалетни съответно за инвалиди (мъжка и женска), с две входни врати 90/200, оборудвани с тоалетни (едната с писоар), мивки и вентилатори. Под гранитогрес. Ел. и ВиК инсталации.	бр.	1		
4.	Ремонт на водопроводни връзки	л.м.	25		

5.	Ремонт на обслужваща шахта от бетонни тухли с метален капак за спирателен кран	бр.	1		
6.	Декоративна решетка от дърво	кв.м.	34		
7.	Плочник от тротоарни плочи 40x40см върху земно влажна бетонна смес за достъп до обекта на хора с увреждания	кв.м.	22		
<b>Всичко СМР без ДДС:</b>					
<b>Непредвидени (10%):</b>					
<b>Всичко без ДДС:</b>					

Единичните цени следва да са в лева, с точност до два знака след десетичната запетая, без начислен данък добавена стойност (ДДС).

#### Санитарен възел – м. Момина скала

№	Разходи за строително-монтажни работи	Единица мярка	Количество	Единична цена	Обща сума
1	2	3	4	5	6
<b>Обект: Санитарен възел м. Момина скала</b>					
1.	Разчистване на строителни отпадъци	куб.м	10		
2.	Ремонт на стара съществуваща яма и оборудването и ПСОВ	бр.	1		
3.	Производство, доставка и монтаж на фургон по заявка на Възложителя с размери 4,00 x 2,40 x 2,48 м, с 2 бр. специализирани тоалетни съответно за инвалиди (мъжка и женска), с две входни врати 90/200, оборудвани с тоалетни (едната с писоар), мивки и вентилатори. Под гранитогрес. Ел. и ВиК инсталации.	бр.	1		
4.	Ремонт на водопроводни връзки	л.м.	25		
5.	Ремонт на обслужваща шахта от бетонни тухли с метален капак за спирателен кран	бр.	1		

6.	Декоративна решетка от дърво	кв.м.	34		
7.	Плочник от тротоарни плочи 40x40см върху земно влажна бетонна смес за достъп до обекта на хора с увреждания	кв.м.	22		
<b>Всичко СМР без ДДС:</b>					
<b>Непредвидени (10%):</b>					
<b>Всичко без ДДС:</b>					

Единичните цени следва да са в лева, с точност до два знака след десетичната запетая, без начислен данък добавена стойност (ДДС).

#### Санитарен възел – Златни мостове

№	Разходи за строително-монтажни работи	Единица мярка	Количество	Единична цена	Обща сума
1	2	3	4	5	6
<b>Обект: Санитарен възел м. Златни мостове</b>					
1.	Разчистване на строителни отпадъци, в това число и разбиване на бетон	куб.м	50		
2.	Ремонт на стара съществуваща яма и оборудването и ПСОВ	бр.	1		
3.	Производство, доставка и монтаж на фургон по заявка на Възложителя с размери 4,00 x 2,40 x 2,48 м, с 2 бр. специализирани тоалетни съответно за инвалиди (мъжка и женска), с две входни врати 90/200, оборудвани с тоалетни (едната с писоар), мивки и вентилатори. Под гранитогрес. Ел. и ВиК инсталации.	бр.	1		
4.	Ремонт на водопроводни връзки	л.м.	26		
5.	Изграждане на обслужваща шахта от бетонни тухли с метален капак за спирателен кран и отходни връзки от вътрешните тоалетни към септичната яма	бр.	1		

6.	Декоративна решетка от дърво	кв.м.	34		
7.	Плочник от тротоарни плочи 40x40см. върху земно влажна бетонна смес за достъп до обекта на хора с увреждания	кв.м.	22		
<b>Всичко СМР без ДДС:</b>					
<b>Непредвидени (10%):</b>					
<b>Всичко без ДДС:</b>					

Единичните цени следва да са в лева, с точност до два знака след десетичната запетая, без начислен данък добавена стойност (ДДС).

**ДЕКЛАРАЦИЯ**  
по чл. 51, ал. 1, т. 9 от ЗОП

Долуподписаният/-ата.....  
(трите имена)

**в качеството си**

**на**.....

(длъжност – управител, изпълнителен директор, съдружник, член на УС,  
член на Съвета на

Директорите, упълномощено лице и др.)

**на**.....

(наименование на участника/ подизпълнителя – юридическо лице)

с БУЛСТАТ/ЕИК .....

**във връзка с участието ни в открита процедура за възлагане на обществена поръчка за строителство с предмет:** „Възстановяване и ремонт на съществуваща туристическа инфраструктура, изграждане на Размножителен център за редки видове и възстановяване и адаптиране на специализирани маршрути и съоръжения предназначени за хора с увреждания в Природен парк „Витоша” по проект № DIR-5113326-4-98 „Дейности по устойчиво управление на Природен парк Витоша” и проект № 5103020-11-654 „Изпълнение на приоритетни дейности от плана за управление на Природен парк Витоша - фаза 2”, финансирани по Оперативна програма „Околна среда 2007-2013 г.” за Обособена позиция №.....

, декларирам, че разполагаме със следното техническо оборудване и механизация, което ще използваме и ще е на разположение през целия срок на договора за изпълнение на поръчката, а именно:

	Описание (Вид/ Марка/ Модел)	Мощност/ капацитет	Брой		Година на производств о	Име на собственика
			собствен и	наети		
<b>А)</b>	<b>СТРОИТЕЛНО ОБОРУДВАНЕ</b>					

	Описание (Вид/Марка/Модел)	Мощност/ капацитет	Брой		Година на производств о	Име на собственика
			собствен и	наети		
<b>Б)</b>	<b>ТРАНСПОРТНИ СРЕДСТВА И МЕХАНИЗАЦИЯ</b>					



--	--	--	--	--	--	--

	Описание (Вид/Марка/Модел)	Мощност/ капацитет	Брой		Година на производство	Име на собственика
			собствен и	наети		
<i>В)</i>	<i>ДРУГО ОБОРУДВАНЕ</i>					

**Известна ми е отговорността по чл. 313 от Наказателния кодекс за посочване на неверни данни.**

Дата \_\_\_\_\_ / \_\_\_\_\_ / \_\_\_\_\_  
Име и фамилия \_\_\_\_\_  
Длъжност \_\_\_\_\_  
Подпис и печат \_\_\_\_\_

**ДЕКЛАРАЦИЯ**

за запознаване с мястото на извършване на строително-монтажните дейности  
Долуподписаният/-ата

.....  
(трите имена)  
**В** ..... **качеството** ..... **си**  
**на**.....  
(длъжност – управител, изпълнителен директор, съдружник, член на УС, член на Съвета на  
Директорите, упълномощено лице и др.)  
**на**.....  
.....  
(наименование на участника/ подизпълнителя/ член на неперсонифицирано обединение)

с БУЛСТАТ/ЕИК .....

**във връзка с участието ни в открита процедура за възлагане на обществена поръчка за строителство с предмет:** „Възстановяване и ремонт на съществуваща туристическа инфраструктура, изграждане на Размножителен център за редки видове и възстановяване и адаптиране на специализирани маршрути и съоръжения предназначени за хора с увреждания в Природен парк „Витоша” по проект № DIR-5113326-4-98 „Дейности по устойчиво управление на Природен парк Витоша” и проект № 5103020-11-654 „Изпълнение на приоритетни дейности от плана за управление на Природен парк Витоша - фаза 2”, финансирани по Оперативна програма „Околна среда 2007-2013 г.” за обособена позиция №.....

**ДЕКЛАРИРАМ, че:**

**сме извършили пълен оглед на мястото на извършване на строително-монтажните дейности, запознати сме и с всички обстоятелства и условия, които биха повлияли върху цената на внесеното от нас предложение.**

*Известна ми е отговорността по чл. 313 от Наказателния кодекс за посочване на неверни данни.*

Дата \_\_\_\_\_ / \_\_\_\_\_ / \_\_\_\_\_  
Име и фамилия \_\_\_\_\_  
Длъжност \_\_\_\_\_  
Подпис и печат \_\_\_\_\_

**СПИСЪК НА ИНЖЕНЕРО-ТЕХНИЧЕСКИЯ СЪСТАВ, КОЙТО ЩЕ БЪДЕ  
АНГАЖИРАН ПРИ ИЗПЪЛНЕНИЕ НА ПОРЪЧКАТА (ПРИЛОЖИМО ЗА  
ОБОСОБЕНА ПОЗИЦИЯ № 7)**

Подписаният/ата..... (трите имена)

.....  
(данните от документа за самоличност)

в качеството си на .....

(длъжност)

на участник:.....

(наименование и данни на участника)

**в открита процедура за възлагане на обществена поръчка с предмет:**  
„.....”, за Обособена позиция №..... **и на основание**  
**чл. 51, ал. 1, т. 4 от ЗОП, декларираме, че към датата на представяне на офертата**  
разполагам с нужния екип от експерти и квалифицирани специалисти, които ще участват в  
изпълнението на договора, а именно:

Име, презиме и фамилия на членовете на екипа	Специалност и образователно-квалификационна степен	Години проф. стаж:	Години стаж / опит в съотв. с изискванията
<b>(НАИМЕНОВАНИЕ НА ДЪЛЖНОСТТА НА ЕКСПЕРТА)</b>			
<b>(НАИМЕНОВАНИЕ НА ДЪЛЖНОСТТА НА ЕКСПЕРТА)</b>			

Известно ми е, че за деклариране на неверни обстоятелства, нося отговорност по чл.313 от Наказателния кодекс.

**Прилагаме:**

.....  
.....

*(описват се документите за образование, професионална квалификация, стаж и опит, съгласно изискванията на документацията за участие)*

Дата \_\_\_\_\_ / \_\_\_\_\_ / \_\_\_\_\_

Име и фамилия \_\_\_\_\_

Длъжност \_\_\_\_\_

Подпис и печат \_\_\_\_\_

**\*ЗАБЕЛЕЖКА:** За всеки от посочените по-горе служители трябва да се представят документи, удостоверяващи образованието и професионалната квалификация, включително и професионални автобиографии по образец № 17.

## АВТОБИОГРАФИЯ

1. **Фамилия:**
2. **Име:**
3. **Дата на раждане:**
4. **Националност:**
5. **Образование:**

Учебно заведение (От дата – до дата)	Получени степен(и) или диплома(и):

6. **Езикови умения:** Посочете степента на владеене по скала от 1 до 5 (1 - отлично; 5 - слабо)

Език	Четене	Говоримо	Писмено

7. **Членство в професионални организации:**
8. **Други умения:** (например компютърна грамотност и т.н.)
9. **Понастоящем заемана длъжност:**
10. **Трудов стаж:**
11. **Основни квалификации:** (свързани с проекта)

12. **Професионален опит**

От дата – до Дата	Място	Компания	Длъжност	Описание

13. **Друга информация от практическо значение** (доказателства за професионалните квалификации и опит, публикации и др.)

**14. Декларирам, че ще бъда на разположение да изпълнявам задълженията си съгласно настоящата обществена поръчка, през целия срок на действие на договора.**

*Дата:* .....

*Подпис:*.....

**РАЗДЕЛ IX**  
**(приложим за всички обособени позиции)**  
**ПРОЕКТО – ДОГОВОР**  
**за възлагане и изпълнение**  
**на обществена поръчка с предмет:**

„Възстановяване и ремонт на съществуваща туристическа инфраструктура, изграждане на Размножителен център за редки видове и възстановяване и адаптиране на специализирани маршрути и съоръжения предназначени за хора с увреждания в Природен парк „Витоша” по проект № DIR-5113326-4-98 „Дейности по устойчиво управление на Природен парк Витоша” и проект № 5103020-11-654 „Изпълнение на приоритетни дейности от плана за управление на Природен парк Витоша - фаза 2”, финансирани по Оперативна програма „Околна среда 2007-2013 г.”, за обособена позиция №.....

№ ...../..... г.

Днес, .....2014 г. в гр. София между:

**Дирекция на Природен парк “Витоша”**, със седалище и адрес на управление: гр. София, ул. “Антим I” № 17, с БУЛСТАТ/ЕИК 130044740, представлявана от Снежана Петрова – директор и Нели Димитрова – гл. счетоводител, наричана по-долу **ВЪЗЛОЖИТЕЛ** от една страна

и

.....ЕИК/БУЛСТАТ ....., с адрес ....., представлявано от ....., Обслужваща банка:....., IBAN:....., BIC:....., наричано по-долу **ИЗПЪЛНИТЕЛ**, от друга страна,

на основание чл. 41 от ЗОП и Решение № ...../.....на директора на Дирекция на Природен парк “Витоша” за определяне на изпълнител на обществената поръчка с предмет: „Възстановяване и ремонт на съществуваща туристическа инфраструктура, изграждане на Размножителен център за редки видове и възстановяване и адаптиране на специализирани маршрути и съоръжения предназначени за хора с увреждания в Природен парк „Витоша” по проект № DIR-5113326-4-98 „Дейности по устойчиво управление на Природен парк Витоша” и проект № 5103020-11-654 „Изпълнение на приоритетни дейности от плана за управление на Природен парк Витоша - фаза 2”, финансирани по Оперативна програма „Околна среда 2007-2013 г.”, за обособена позиция №....., се сключи настоящият договор за следното:

**I. ПРЕДМЕТ НА ДОГОВОРА**

Чл. 1. (1) **ВЪЗЛОЖИТЕЛЯТ** възлага, а **ИЗПЪЛНИТЕЛЯТ** приема да изпълни срещу заплащане дейностите включени в обществената поръчка с предмет: „Възстановяване и ремонт на съществуваща туристическа инфраструктура, изграждане на Размножителен център за редки видове и възстановяване и адаптиране на специализирани маршрути и съоръжения предназначени за хора с увреждания в Природен парк „Витоша” по проект №

DIR-5113326-4-98 „Дейности по устойчиво управление на Природен парк Витоша” и проект № 5103020-11-654 „Изпълнение на приоритетни дейности от плана за управление на Природен парк Витоша - фаза 2”, финансирани по Оперативна програма „Околна среда 2007-2013 г.”, за обособена позиция №....., съгласно Техническата спецификация и описанието на обекта на обществената поръчка, Техническото и Ценовото предложение ведно с приложена количествено-стойностна сметка на **ИЗПЪЛНИТЕЛЯ**, представляващи Приложения №1, №2 и №3, неразделна част от договора.

(2) Качеството, очакваните резултати за изпълнение на дейностите по предмета на договора, трябва да съответстват на изискванията на настоящия договор, на Техническата спецификация на **ВЪЗЛОЖИТЕЛЯ** и Техническото предложение на **ИЗПЪЛНИТЕЛЯ** на одобрения работен проект, изискванията на Закона за устройство на територията /ЗУТ/ и свързаните с него подзаконовни нормативни актове

(3) Категорията на обекта (строежа) съгласно ЗУТ е VI (шеста).

(4) При изпълнението на договора следва да се спазват изискванията на действащото общностно и национално законодателство и актовете в областта на Структурните фондове на ЕС и правилата на Оперативна програма ”Околна Среда 2007 – 2013 г.” (ОПОС).

(5) Настоящият договор влиза в сила от датата на подписването му.

Чл. 2. С подписването на настоящия договор **ИЗПЪЛНИТЕЛЯТ** декларира, че е запознат с действащите правила на ОПОС.

## **II. СРОК И МЯСТО НА ИЗПЪЛНЕНИЕ НА ДОГОВОРА**

Чл. 3. (1) Сроктът за изпълнение на строителството на обекта, предмет на договора, е ..... (.....) календарни дни, считано от датата на сключване на настоящия договор, но не по-късно от 31.10.2014 г. Посоченият краен срок (31.10.2014 г.) за изпълнение на договора може да бъде удължен с решение на Управляващия орган на Оперативна програма „Околна среда 2007-2013 г.“, за което изпълнителят ще бъде уведомен своевременно.

(2) Сроктът за изпълнение на СМР по Договора е считано до датата на подписване на Акт обр. 15 (Дата на приключване) за установяване годността за приемане на СМР. (приложимо за обособена позиция № 1).

Сроктът за изпълнение на СМР по Договора приключва с приемането на СМР от възложителя, удостоверено с подписването на приемо-предавателен протокол. (приложимо за обособени позиции № 2, 3, 4, 5, 6 и 7)

Чл. 4 (1) При спиране на строителството по нареждане на Финансиращия орган, както и на общински или държавен орган, или по обективни причини, за които **ИЗПЪЛНИТЕЛЯТ** няма вина, срокът по чл. 3 се удължава съответно с периода на спирането след подписване на Акт образец 10 за установяване състоянието на строежа при спиране на строителството, съгласно Наредба № 3 от 2003 г. за съставяне на актове и протоколи по време на строителството.

(2) В случай на изключително неблагоприятни климатични условия, непозволяващи спазване на технологията на изпълнение на работите или други специални обстоятелства, които могат да настъпят и не се дължат на пропуск или на нарушаване на договора от страна на **ИЗПЪЛНИТЕЛЯ**, или които не могат да се вменят в негова отговорност, срокът за извършване на възложените работи се спира и се удължава съответно с периода на спирането. За неблагоприятна прогноза ще се счита такава, която предвижда най-малко 15

(петнадесет) дни, непозволяващи работа при спазване на необходимата технология на изпълнение.

(3) В даденото му право по предходната алинея **ИЗПЪЛНИТЕЛЯТ** представя писмена обосновка-искане с приложена метеорологична справка, съдържаща конкретните фактически данни, в случаите на неблагоприятни климатични условия. **ВЪЗЛОЖИТЕЛЯТ** определя размера на полагащото се удължаване и уведомява писмено **ИЗПЪЛНИТЕЛЯТ** в тридневен срок от получаване на искането. Двете страни по договора подписват двустранен констативен протокол, описващ видовете работи, които не могат да бъдат извършени поради наличието на тези неблагоприятни метеорологични условия и/или Акт образец 10.

Чл. 5. Място на изпълнение по смисъла на договора е на територията на Природен парк „Витоша”.

Чл. 6. Срокът на договора се обвързва с изпълнение на всички задължения на страните по него.

### **III. ЦЕНА НА ДОГОВОРА И УСЛОВИЯ ЗА ПЛАЩАНЕ**

Чл. 7. (1) Общата цена на договора е ..... (.....) лв. без ДДС и ..... (.....) лв. с включен ДДС, съгласно Ценовата оферта на **ИЗПЪЛНИТЕЛЯ** ведно с количествено-стойностната сметка, Приложение № 3, неразделна част от настоящия договор.

(2) Цената включва всички разходи по изпълнение на дейностите и постигане на резултатите по предмета на поръчката съгласно чл. 1 от настоящия договор.

(3) Единичните цени на **ИЗПЪЛНИТЕЛЯ**, посочени в количествено-стойностната сметка включват всички разходи за изпълнение на вида работа - за труд, материали, механизация, печалба, за подготвителни работи, както и за други неупоменати по горе разходи и няма да бъдат увеличавани до пълното изпълнение на строително-монтажните работи по договора.

Чл. 8. Плащанията се извършват в български лева, с банков превод по банковата сметка на **ИЗПЪЛНИТЕЛЯ** :

IBAN - .....

BIC код - .....

при банка - .....

както следва:

(приложимо за всички обособени позиции)

1. **Авансово плащане** в размер на 20 (двадесет) % от стойността на договора, а именно ..... (словом .....) лв. с ДДС, платимо в срок до 30 (тридесет) календарни дни след сключване на договора и представена оригинална фактура от страна на **ИЗПЪЛНИТЕЛЯ**.

2. **Окончателно плащане:** осъществимо след успешното приключване на всички СМР предмет на настоящия договор в размер съгласно посочената в количествената-стойностна сметка единична цена за всяка позиция от обектите, срещу представен Акт (Протокол № 19) за действително извършените разходи за изпълнение на СМР, подписан от **ВЪЗЛОЖИТЕЛЯ** и **ИЗПЪЛНИТЕЛЯ** или техни оторизирани представители. Размерът на окончателното плащане се изчислява като от стойността на договора се приспадне авансовото плащане.



Чл. 9. (1) Окончателното плащане ще се извършва на база реално извършени СМР, удостоверено с подписване на протокол обр.19 за приемане на действително извършени СМР.

(2) Преди плащане **ВЪЗЛОЖИТЕЛЯТ** извършва 100% документална проверка и проверка на мястото на обекта за удостоверяване извършването на заявените за плащане СМР, базирана на техническата спецификация и сключения договор между **ВЪЗЛОЖИТЕЛЯ** и **ИЗПЪЛНИТЕЛЯ**, и всички приложими документи, изискващи се по Закона за устройство на територията /ЗУТ/

Чл. 10. Окончателното плащане се извършва след актуване на извършения обем СМР. Основание за извършване на окончателно плащане е одобрен от **ВЪЗЛОЖИТЕЛЯ** протокол обр.19 за приемане на действително извършени СМР, придружен от необходимите документите.

Чл. 11. Извършване на окончателно плащане е допустимо след представяне на:

- цялата налична към момента на искането документация за съответните дейности свързани с направените разходи;
- приемо-предавателен протокол за действително извършената работа (акт, обр.19), подписан от **ВЪЗЛОЖИТЕЛЯ** и **ИЗПЪЛНИТЕЛЯ** или техни оторизирани представители.
- фактура за стойността на действително извършените СМР, издадена от **ИЗПЪЛНИТЕЛЯ**.
- представяне на всички документи по ЗУТ за приемане на обекта и спазване на изискванията за тяхното съставяне (приложимо за обособена позиция № 1).

Чл. 12. Окончателното плащане се извършва в тридесет дневен срок след приемането на обекта от **ВЪЗЛОЖИТЕЛЯ** и представени документи по чл. 11 от **ИЗПЪЛНИТЕЛЯ**.

Чл. 13. Всички документи, свързани с плащанията по договора с **ИЗПЪЛНИТЕЛЯ** ще бъдат подписвани от Директора на ДПП „Витоша” и/или от друго/други, специално определено/и лице/а.

Чл. 14. Фактурите за извършване на плащания се изготвят на български език, в съответствие със Закона за счетоводството. В тях трябва задължително да присъства следният текст: Разходът е финансиран от ОП “Околна среда 2007-2013 г.”, по проект № ....., финансиран по договор за безвъзмездна финансова помощ № ....., както и номера и дата на договора за строителство, по който е извършено плащане. Фактурата по чл. 11 и приложеният към нея протокол трябва да съдържа подробна информация за извършената строителна дейност - вид, количество и единична цена.

#### **IV. КАЧЕСТВО**

Чл. 15. При извършване на строително-монтажните работи **ИЗПЪЛНИТЕЛЯТ** прилага въведените от него системи за осигуряване на качеството.

Чл. 16. **ИЗПЪЛНИТЕЛЯТ** доказва качеството на влаганите материали с декларация за съответствието на строителния продукт и с указания за прилагане на български език, съставени от производителя или от неговия упълномощен представител, съгласно Наредба за съществените изисквания към строежите и оценяване съответствието на строителните продукти.

Чл. 17. **ИЗПЪЛНИТЕЛЯТ** е длъжен да указва произхода на основните строителни материали, които ще бъдат използвани при и във връзка с изпълнение на обекта и които ще бъдат придобити от **ВЪЗЛОЖИТЕЛЯ** вследствие на настоящия договор.

Чл. 18. Всеки протокол за установяване на действително извършени работи се придружава от необходимите сертификати за качество и произход на вложените материали.

Чл. 19. Сертификатът за произход трябва да бъде издаден от компетентните органи на страната на произхода на стоките/материалите, или доставчика и трябва да съответства на международните споразумения, по които тази държава е страна, или на съответното законодателство на Общността, ако държавата е членка на ЕС.

Чл. 20. Относно качеството на изпълнение на отделните видове строително-монтажни работи се прилага действащата към момента на извършването им нормативната база, както и:

1. Наредба за съществените изисквания към строежите и оценяване съответствието на строителните продукти (обн. ДВ бр. 106/2006 г.)
2. Правила за извършване и приемане на строителни и монтажни работи /ПИПСМР/;

## **V. НЕКАЧЕСТВЕНИ СТРОИТЕЛНО-МОНТАЖНИ РАБОТИ**

Чл. 21. Некачествени са работите, които не отговарят на изискванията, указани в Техническата спецификация, Инструкциите на Производителя, ПИПСМР или действащи нормативни документи. При несъответствие в изискванията, предимство имат изискванията за завишено качество.

Чл. 22. **ИЗПЪЛНИТЕЛЯТ** се задължава да извършва за своя сметка всички работи по отстраняване на виновно допуснати грешки, недостатъци и други, констатирани от **ВЪЗЛОЖИТЕЛЯ**, както и всички появили се скрити дефекти през гаранционния срок, дължащи се на некачествено изпълнение на договорените видове работи.

Чл. 23. Некачествено извършени строително-монтажни работи не се заплащат от **ВЪЗЛОЖИТЕЛЯ**, поправят се или се разрушават за сметка на **ИЗПЪЛНИТЕЛЯ**.

## **VI. УСЛОВИЯ НА СТРОИТЕЛСТВОТО**

Чл. 24. (1) При изпълнението на обекта **ИЗПЪЛНИТЕЛЯТ** трябва да спазва „План за безопасност и здраве”, включващ всички мерки по охрана и осигуряване на безопасни условия на труд, както и всички други действащи нормативни актове, приложими при изпълнение предмета на договора.

(2) При изпълнение на СМР, **ИЗПЪЛНИТЕЛЯТ** следва да спазва предвидените в работния проект мерки по техника на безопасност за предвидените строително-монтажни работи.

Чл. 25. Изпълнението на СМР трябва да бъде съобразено с предвидените от **ИЗПЪЛНИТЕЛЯ** мерки за опазване на околната среда, като задължително депонирането на строителните отпадъци да става на определеното от общината депо за отпадъци.

Чл. 26. След приключване изпълнението на строително-монтажните работи, **ИЗПЪЛНИТЕЛЯТ** трябва да премахне от строителната площадка всякаква оставаща строителна механизация, излишни материали, останки, отпадъци и временно строителство.

## **VII. ПРАВА И ЗАДЪЛЖЕНИЯ НА ИЗПЪЛНИТЕЛЯ**

Чл. 27. **ИЗПЪЛНИТЕЛЯТ** има право:

1. **ИЗПЪЛНИТЕЛЯТ** има право да иска от **ВЪЗЛОЖИТЕЛЯ** да му предостави всички документи, схеми, чертежи и др. (заверени копия), които са относими към изпълнението на строежа и са необходими на **ИЗПЪЛНИТЕЛЯ**, за да извърши строително-монтажните работи точно и ефективно. Чертежите, спецификациите и другите документи, не могат да бъдат използвани или предавани на трета страна от **ИЗПЪЛНИТЕЛЯ** без съгласие на **ВЪЗЛОЖИТЕЛЯ**, като едно копие се съхранява на строежа на разположение за проверки на място.
2. да иска от **ВЪЗЛОЖИТЕЛЯ** съдействие във връзка с изпълнението на СМР, което **ВЪЗЛОЖИТЕЛЯТ** не може да откаже, когато е в границите на неговите правомощия и компетентност;
3. да иска от **ВЪЗЛОЖИТЕЛЯ** приемане на качествено извършените СМР, предмет на договора;
4. да иска възнаграждение за изпълнените качествено и в срок СМР по реда на посочената в раздел III „Условия на плащане“.
5. определя следното лице, отговорно за изпълнението на договора - .....

Чл. 28. **ИЗПЪЛНИТЕЛЯТ** се задължава:

1. да извърши всички работи точно и съгласно определените в договора и приложенията към него срокове и условия, както и в съответствие с всички действащи в Република България нормативни актове.
2. да отразява актуалния напредък в изпълнението на работите.
3. да отстранява за своя сметка всички некачествено изпълнени СМР, забелязани по време на строителството и дефекти, констатирани в гаранционните срокове.
4. да заплати всички глоби или други санкции, наложени на **ВЪЗЛОЖИТЕЛЯ** въз връзка с този договор, както и всички обезщетения към трети лица и организации, в случай че такива бъдат наложени от страна на компетентни държавни или общински органи по негова вина.
5. да осигури всички разрешителни, касаещи неговия работен екип, както и използваните от него материали, машини и съоръжения, като представи копие от тях на **ВЪЗЛОЖИТЕЛЯ** за одобрение и корекции в случай на писмено искане от страна на последния.
6. да осигури необходимия управленски и технически персонал по всички части за този обект, одобрен предварително от **ВЪЗЛОЖИТЕЛЯ**.
7. да присъства или да оторизира лице за присъствие на работните срещи на обекта. Протоколите от работните срещи в частта си, касаеща работите по договора, са неразделна част от същия.
8. да уведомява във възможно най-кратък срок **ВЪЗЛОЖИТЕЛЯ** за извършени проверки и/или посещения на обекта от държавни и/или общински оторизирани органи.
9. да направи всичко необходимо по време на строителството, за да не допусне повреди или разрушение на инженерната инфраструктура в и извън границите на обекта. В случай , че по своя вина причини щети , то възстановяването им е за негова сметка.
10. да достави необходимите материали и заготовки франко обекта, при спазване на стандартите и условията за тяхното транспортиране. Материали, изделия, строителни елементи и конструкции, за които няма разрешения за производството им, се влагат в строителството, ако отговарят на международните стандарти и само след предварително писмено съгласуване с **ВЪЗЛОЖИТЕЛЯ** чрез неговия представител и компетентните органи (ако е приложимо).

11. носи пълна отговорност за евентуални трудови злоупотреки на обекта при изпълнението на работите, предмет на този договор.
12. няма право да възлага на друго юридическо или физическо лице, извън изрично посочените в офертата му, изпълнението на работите или на част от тях.
13. няма право да завишава посочените в остойностените от него количествени сметки единични цени на СМР до пълното изпълнение предмета на договора.
14. Да представя при поискване от страна на **ВЪЗЛОЖИТЕЛЯ** информация за хода на изпълнението на договора.
15. Да уведомява писмено **ВЪЗЛОЖИТЕЛЯ** за всички възникнали трудности при изпълнение на дейностите по договора, които могат да осуетят постигането на крайните резултати, както и за мерките които са взети за отстраняването им.
16. Да не използва по никакъв начин, включително за свои нужди или като я разгласява пред трети лица, каквато и да било информация, станала му известна при или по повод изпълнението на този договор, която **ВЪЗЛОЖИТЕЛЯТ** няма интерес да бъде разкривана. **ИЗПЪЛНИТЕЛЯТ** поема задължение да осигури тези действия от всяко лице от екипа си.
17. **ИЗПЪЛНИТЕЛЯТ** се задължава да спазва изискванията за изпълнение на мерките за информация и публичност по Оперативна програма „Околна среда 2007-2013 г.“, налични на страницата на Управляващия орган на ОПОС <http://ope.moew.government.bg/>.
18. **ИЗПЪЛНИТЕЛЯТ** се задължава да спазва всички приложими законови и подзаконовни нормативни актове, имащи пряко отношение към изпълнението на този договор.
19. **ИЗПЪЛНИТЕЛЯТ** се задължава да не разкрива каквато и да е информация, отнасяща се до предоставяните строителни дейности, без предварителното писмено съгласие на **ВЪЗЛОЖИТЕЛЯ**, в т. ч. и след прекратяването на настоящия договор.
20. **ИЗПЪЛНИТЕЛЯТ** се задължава да проучи и прилага стриктно всички правила на Оперативна програма „Околна среда 2007 – 2013 г.“ и приложимите нормативни актове, указания и ръководства на Управляващия орган.
21. **ИЗПЪЛНИТЕЛЯТ** се задължава да спазва принципите на независимост, компетентност, конфиденциалност, почтеност и обективност.
22. **ИЗПЪЛНИТЕЛЯТ** се задължава да осигурява свой представител при проверки на място от страна на **ВЪЗЛОЖИТЕЛЯ**, Управляващия орган на ОПОС, Сертифициращия орган, Одитиращия орган, както и органи и представители на Европейската комисия.
23. **ИЗПЪЛНИТЕЛЯТ** се задължава да осигурява достъп до помещения, документи и др., свързани с изпълнението на възложените дейности, при проверките по предходната точка.
24. **ИЗПЪЛНИТЕЛЯТ** се задължава да изпълнява мерките и препоръките, съдържащи се в докладите от проверките на място.
25. **ИЗПЪЛНИТЕЛЯТ** се задължава незабавно да докладва на **ВЪЗЛОЖИТЕЛЯ** за всички заподозрени и/или доказани случаи на измама или нередност. В случай на установена нередност, **ИЗПЪЛНИТЕЛЯТ** е длъжен да възстанови на **ВЪЗЛОЖИТЕЛЯ** всички неправомерно изплатени суми, заедно с дължимите лихви.
26. **ИЗПЪЛНИТЕЛЯТ** се задължава да съхранява всички документи по изпълнението на договора, в съответствие с изискванията на чл. 88 от Регламент 1083/2006 г.
27. **ИЗПЪЛНИТЕЛЯТ** се задължава да спазва изискванията на европейското и национално законодателството във връзка с предоставянето на безвъзмездната финансова помощ.
28. **ИЗПЪЛНИТЕЛЯТ** се задължава да прилага към всеки от разходооправдателните документи (фактури или документи с еквивалентна доказателствена стойност)/ документ, удостоверяващ начина на образуване на общата стойност на разходите, предвидени в тези документи, въз основа на посочени от него единични цени и количества.

29. При изпълнение на задълженията си по договора да спазва следните принципи – професионална компетентност, конфиденциалност, почтеност и отговорност.
30. При изпълнение на поръчката да спазва всички приложими към предмета на обществената поръчка нормативни изисквания, международните стандарти и изискванията на ОПОС.
31. да осигури охрана на Обекта и собствеността си, както и на собствеността на **ВЪЗЛОЖИТЕЛЯ**, в рамките на строителната площадка, в случай че такава не е осигурена от **ВЪЗЛОЖИТЕЛЯ**;
32. да осигури поддържането на поставените билбордове и табели за осигуряване на публичност на Договора, съгласно изискванията на европейското законодателство и да осигури тяхната наличност през целия срок на действие на Договора;
33. да не замърсява със строителни отпадъци подходите, пътищата и околностите на строителната площадка и да използва за изхвърлянето на отпадъците само определените за целта депа и да спазва изискванията за опазване на околната среда съгласно Действащото законодателство;
34. носи отговорност за безопасността на всички видове Работи и дейности на Обекта, както за своите работници и оборудване, така и за представителите на **ВЪЗЛОЖИТЕЛЯ** и на инцидентно пребиваващи на територията на Обекта.
35. системно отразява всички събития, инструкции и въпроси, свързани с хода на строително-монтажните работи. **ИЗПЪЛНИТЕЛЯТ** поддържа и книги, архиви, документи и други данни и прилага съответните счетоводни процедури и практики, които адекватно отразяват всички сделки по или във връзка с Договора.
36. да предоставя на **ВЪЗЛОЖИТЕЛЯ** веднъж месечно или при приключване на отделен етап на СМР качествени снимки от обекта, показващи ясно и недвусмислено напредъка на строителните работи.
37. да се увери, че всички земноводни и влечуги са извън обхвата на ремонтните работи, за да не се допусне нараняването, или убиването им, по време на ремонтните дейности. (в случаите когато е приложимо)
38. да не допуска преминаването с моторни превозни средства извън черните и асфалтови пътища. Недопустимо е преминаването с МПС по туристическите алеи и пътеки.
39. Да не се допуска замърсяване на терена с остатъци от цимент или други отпадъчни продукти.
40. да спазва изискванията за изпълнение на мерките за информация и публичност, определени в указанията на Договарящия орган съобразно предмета на процедурата, които му се предоставят при подписване на договора;
41. да осигурява достъп за извършване на проверки на място и одити, включително задълженията по чл. 102/чл. 124 от Общите условия по договора за безвъзмездна финансова помощ, които му се предоставят при подписване на договора;
42. Да застрахова обекта/обектите, като сключи застраховка за строително-монтажни рискове покриваща евентуални щети възникнали при изпълнение на строителните работи, както и срещу претенции на трети лица относно имуществени и неимуществени вреди, резултат от осъществяването на строителните работи. Застраховката следва да покрива:
- а) имуществените щети, настъпили в резултат на “всички видове рискове”, включително гражданската отговорност на застрахования за причинени имуществени вреди и телесни увреждания на трети лица. Сключената застраховка следва да бъде за периода, считано от датата на започване на СМР и да приключва след приемането или пускането в експлоатация на строителния/те обект/и.

43. да съгласува всички промени в проекта, наложили се по време на строителството, с **ВЪЗЛОЖИТЕЛЯ**.

44. поддържа съвместно Заповедната книга, като системно отразява всички събития, инструкции и въпроси, свързани с хода на строително-монтажните работи. **ИЗПЪЛНИТЕЛЯТ** поддържа и книги, архиви, документи и други данни и прилага съответните счетоводни процедури и практики, които адекватно отразяват всички сделки по или във връзка с Договора.

## **VIII. ПРАВА И ЗАДЪЛЖЕНИЯ НА ВЪЗЛОЖИТЕЛЯ**

Чл. 29. **ВЪЗЛОЖИТЕЛЯТ** има право:

1. да получава информация за дейността на **ИЗПЪЛНИТЕЛЯ** и при необходимост да взема управленски решения, които са извън компетентността на **ИЗПЪЛНИТЕЛЯ**.

2. Да иска от **ИЗПЪЛНИТЕЛЯ** да изпълни възложените дейности по чл. 1, ал. 1 от настоящия договор в уговорените срокове, без недостатъци и отклонение от уговореното в условията на настоящия договор, Техническата спецификация, Приложение №1 и Техническото предложение, Приложение №2.

3. да оказва текущ контрол при изпълнение на договора, без с това да пречи на оперативната самостоятелност на **ИЗПЪЛНИТЕЛЯ**.

4. да иска от **ИЗПЪЛНИТЕЛЯ** да изпълни дейностите, предмет на договора, без отклонение от уговореното и без недостатъци и по начин позволяващ постигане целите на проекта;

5. да съблюдава изискванията за качество на извършената работа.

6. определя следните лица, които ще следят за изпълнението на договора -.....

Чл. 30. **ВЪЗЛОЖИТЕЛЯТ** е длъжен:

1. да извърши плащанията по договора по посочената в раздел III „Условия на плащане“ и при съблюдаване на посочените в него срокове;

2. да предостави за ползване от **ИЗПЪЛНИТЕЛЯ** всички документи, проекти, схеми, чертежи и др. (заверени копия), които са относими към изпълнението на строежа и са необходими на **ИЗПЪЛНИТЕЛЯ**, за да извърши строително-монтажните работи точно и ефективно;

3. да оказва съдействие на **ИЗПЪЛНИТЕЛЯ** във връзка с изпълнението на СМР, когато е границите на неговите правомощия и компетентност;

4. да приеме изпълнените строително-монтажните работи по реда и при условията на настоящия договор.

5. да освободи внесената/уредена гаранция за изпълнение на договора по начин и в срок предвиден по него, когато не са налице хипотезите на чл. 42 от настоящия договор.

6. да изпълнява задълженията си по договора с присъщата грижа, ефективност, прозрачност и добросъвестност, в съответствие с добрите практики в съответната област и да изисква същото от **ИЗПЪЛНИТЕЛЯ**.

7. преди извършване на плащане към **ИЗПЪЛНИТЕЛЯ** да извърши пълна документална проверка и проверка на мястото на изпълнение на СМР за удостоверяване извършването на заявените за плащане дейности, основаващи се на настоящия договор, всички приложения към него и/или други приложими документи.

## IX. ПРИЕМАНЕ И ПРЕДАВАНЕ НА РАБОТИТЕ

Чл. 31. Всички обстоятелства, свързани със строежа, приемане на строително-монтажните работи, подлежащи на закриване, съставяне на актове за приемане и предаване на строително-монтажните работи и други, се документират от представителите на страните по договора, съгласно Наредба № 3 от 31.07.2003 год. за съставяне на актове и протоколи по време на строителството.

Чл. 32. (1) Предаването и приемането на извършените строително-монтажни работи, предмет на настоящия договор, ще се извършва на един етап обвързан с едно окончателно плащане. То ще се удостоверява с протокол за установяване на действително извършени работи, подписан от страните по договора или от конкретно определените в този договор правоспособни лица. Всеки протокол се придружава от необходимите сертификати за качество на вложените материали, декларации за съответствие на вложените материали със съществените изисквания към строителните продукти. Гореизброените документи, се изготвят в два еднообразни екземпляра и се представят на Директора на ДПП „Витоша” или изрично упълномощеното от него лице за одобряване.

(2) Предаването и приемането на извършените строително-монтажни работи, предмет на настоящия договор, ще се извършва на един етап обвързан с едно окончателно плащане. То ще се удостоверява с протокол за установяване на действително извършени работи, подписан от страните по договора или от конкретно определените в този договор правоспособни лица. Всеки протокол се придружава от необходимите сертификати за качество на вложените материали, декларации за съответствие на вложените материали със съществените изисквания към строителните продукти. Гореизброените документи, се изготвят в три еднообразни екземпляра и преди да се представят на Директора на ДПП „Витоша” или изрично упълномощеното от него лице за одобряване се проверяват и подписват от Консултанта, упражняващ строителният надзор на строежа. (приложимо за обособена позиция № 1)

## X. ГАРАНЦИОННИ СРОКОВЕ

Чл. 33. Гаранционните срокове на изпълнените строително-монтажни работи, съоръжения и строителни обекти са в съответствие с разпоредбите на Наредба № 2 от 31.07.2003 година за въвеждане в експлоатация на строежите в Република България и минимални гаранционни срокове за изпълнени строителни и монтажни работи, съоръжения и строителни обекти на Министъра на регионалното развитие и благоустройството.

Чл. 34. Гаранционният срок за изпълнените видове СМР по предмета на договора, съгласно техническата оферта на **ИЗПЪЛНИТЕЛЯ е.....години.**

Чл. 35. Гаранционните срокове за монтираните технически средства и съоръжения съвпадат с дадените от производителите.

Чл. 36 (1) При констатиране на скрити дефекти в рамките на гаранционните срокове, **ВЪЗЛОЖИТЕЛЯТ** уведомява незабавно **ИЗПЪЛНИТЕЛЯ**. В тридневен срок от уведомяването страните се задължават да подпишат протокол за констатираните скрити дефекти.

(2) **ИЗПЪЛНИТЕЛЯТ** е длъжен в 5 (пет) дневен срок, считано от датата на подписване на протокола по предходната алинея да започне да отстранява дефекта.

(3) Ако в рамките на гаранционните срокове се появят скрити дефекти и **ИЗПЪЛНИТЕЛЯТ** откаже да ги отстрани в необходимия срок или не се яви за подписване на протокола,

**ВЪЗЛОЖИТЕЛЯТ** има право да покани друг изпълнител за отстраняването им. Заплащането на работите става за сметка на предоставената по този договор гаранция за добро изпълнение.

Чл. 37. **ИЗПЪЛНИТЕЛЯТ** прехвърля на **ВЪЗЛОЖИТЕЛЯ** безвъзмездно всички права по гаранции, превишаващи по срокове гаранциите по предходните текстове, получени от неговите подизпълнители, доставчици или производители във връзка с изпълнение предмета на договора.

Чл. 38. Гаранционният срок започва да тече след приемане на обекта от **ВЪЗЛОЖИТЕЛЯ**.

Чл. 39 **ИЗПЪЛНИТЕЛЯТ** отстранява констатираните в срока по чл. 34 от настоящия договор недостатъци за своя сметка.

## **XI. ГАРАНЦИЯ ЗА ИЗПЪЛНЕНИЕ**

Чл. 40. При подписване на договора **ИЗПЪЛНИТЕЛЯТ** представя гаранция за изпълнение на задълженията си по него в размер на 2 (два) % от стойността на договора без ДДС, определена въз основа на ценовата му оферта, а именно: ..... (*.....словом*). Гаранцията се предоставя под формата на депозирана парична сума по банковата сметка на **ВЪЗЛОЖИТЕЛЯ** или като безусловна и неотменима банкова гаранция, **със срок на валидност един месец след изтичане на предложението гаранционен срок, съгласно чл. 34 от настоящия договор.**

Чл. 41. Гаранцията се освобождава в едномесечен срок след изтичане на срока по чл. 40 от настоящия договор.

Чл. 42. Гаранцията за изпълнение на договора покрива всички щети, причинени от **ИЗПЪЛНИТЕЛЯ**, както и:

- поправяне на некачествено изпълнени работи от **ВЪЗЛОЖИТЕЛЯ** или наето от него трето лице подизпълнител, ако има такива;
- заплащане на глоби, санкции и други наложени на **ВЪЗЛОЖИТЕЛЯ** по вина на **ИЗПЪЛНИТЕЛЯ**;
- заплащане на доставки във връзка с изпълнението на договора, които **ИЗПЪЛНИТЕЛЯТ** не е заплатил своевременно;
- предприемане на мерки по обезпечаване напредъка на работите в съответствие с графика за завършване на обекта или на определен негов етап;
- плащане на неплатени застрахователни премии;
- за изпълнение на предписана и неизпълнена от **ИЗПЪЛНИТЕЛЯ** мярка за здравословни и безопасни условия на труд и др.;

Чл. 43. В случай на удължаване срока за изпълнение на договора, **ИЗПЪЛНИТЕЛЯТ** се задължава гаранцията за изпълнение на договора да покрива и този допълнителен срок.

## **XII. ЗАСТРАХОВКИ**

Чл. 44. **ИЗПЪЛНИТЕЛЯТ** се задължава при подписване на договора да представи Застраховка „Професионална отговорност в строителството” по чл.171, ал.1 от ЗУТ, за извършване на строителни дейности за обекти шеста категория със срок на валидност, не по-малък от срока за изпълнение на настоящия договор.(приложимо за обособена позиция № 1)

Чл. 45. **ИЗПЪЛНИТЕЛЯТ** се задължава да представи на **ВЪЗЛОЖИТЕЛЯ** заверено копие от валидна застрахователна полица и платежен документ за платени застрахователни премии за всички рискове по чл. 172, ал. 1 от ЗУТ. (приложимо за обособена позиция № 1)



Чл. 46. При прекратяване на дейността, подлежаща на задължително застраховане, **ИЗПЪЛНИТЕЛЯТ** е длъжен да сключи допълнителна застраховка, покриваща период от 5 (пет) години, следващ прекратяването на дейността, в случай че вредоносното действие е извършено след ретроактивната дата по смисъла на чл. 172 (2) ЗУТ. (приложимо за обособена позиция № 1)

### **XIII. ИЗВЪНРЕДНИ ОБСТОЯТЕЛСТВА**

Чл. 47. **ИЗПЪЛНИТЕЛЯТ** е длъжен да информира незабавно **ВЪЗЛОЖИТЕЛЯ** за възникване на всякакви обстоятелства, които биха могли да попречат или да забавят изпълнението на договора.

Чл. 48. **ВЪЗЛОЖИТЕЛЯТ** може да спре временно изпълнението на договора изцяло или отчасти, ако възникнат извънредни обстоятелства (форсмажорно събитие), които правят продължаването му прекалено трудно или рисковано.

Чл. 49. Всяка от страните е длъжна да направи необходимото, за да сведе до минимум срока на спиране на изпълнението и да го възобнови веднага щом обстоятелствата позволят това, като незабавно трябва да уведоми другата страна за тези си действия.

Чл. 50. Извънредно обстоятелство (форсмажорно събитие) е всяка непредвидена извънредна ситуация или непредотвратимо събитие от извънреден характер и извън разумния контрол на страните, която пречи на която и да било от тях да изпълнява някое от своите договорни задължения, възникването му не може да се отдаде на умисъл или непредпазливост от тяхна страна (или от страна на техни представители или служители), не е възможно да бъде предвидена при спазване на принципа на добросъвестността и се окаже непреодолима.

Чл. 51. Дефекти в оборудването или материалите или закъснения в предоставянето им на разположение, трудови спорове, стачки или финансови затруднения не могат да бъдат използвани за позоваване на извънредна ситуация.

Чл. 52. Страната, изправена през извънредна ситуация информира другата страна незабавно, като посочва естеството, вероятната продължителност и предвидимите последици от проблема, и предприема всички мерки за свеждане до минимум на евентуалните вреди.

### **XIV. СЧЕТОВОДНА ОТЧЕТНОСТ**

Чл. 53. **ИЗПЪЛНИТЕЛЯТ** е длъжен да води точна и редовна документация и счетоводна отчетност, отразяващи изпълнението на договора, използвайки подходяща система за регистрация на документацията. Счетоводните отчети и разходите, свързани с изпълнението на договора, трябва да са в съответствие с изискванията на законодателството и да подлежат на ясно идентифициране и проверка.

Чл. 54. **ИЗПЪЛНИТЕЛЯТ** е длъжен при поискване от **ВЪЗЛОЖИТЕЛЯ** да му предоставя достъп до финансовата документация и до документацията, касаеща изпълнението на договора, както и достъп до помещенията на **ИЗПЪЛНИТЕЛЯ**, в които последната се съхранява. Задължение по предходното изречение **ИЗПЪЛНИТЕЛЯТ** има и при поискване на проверки от страна на компетентните органи.

Чл. 55. Срокът за съхранение на всички документи, свързани с изпълнението на договора е три години след закриването на оперативната програма или за период от три години след годината, през която е извършено частично закриване. Сроковете спират да текат в случай на съдебни процедури или по надлежно обосновано искане на Европейската комисия.

## XV. КОНТРОЛ

Чл. 56. **ИЗПЪЛНИТЕЛЯТ** осигурява необходимия вътрешен контрол с цел изпълнение на СМР, съгласно изискванията на **ВЪЗЛОЖИТЕЛЯ**, в съответствие с всички закони и подзаконни нормативни актове. Контролът се извършва от квалифициран и опитен в дейността персонал.

Чл. 57. (1) Контролът по изпълнение на СМР се осъществява от **ВЪЗЛОЖИТЕЛЯ** и/или от негово упълномощено лице и се отнася до всички части и етапи на строително-монтажните работи, предмет на този договор.

(2) Контролът по изпълнение на СМР се осъществява от **ВЪЗЛОЖИТЕЛЯ** и/или от негово упълномощено лице и лицето, упражняващо строителен надзор на обекта и се отнася до всички части и етапи на строително-монтажните работи, предмет на този договор. (приложимо за обособена позиция № 1)

Чл. 58. **ВЪЗЛОЖИТЕЛЯТ** или определени от него физически или юридически лица имат право във всеки момент от изпълнението на договора да извършват проверка относно качеството, количеството, сроковете на изпълнение и техническите параметри, без с това да пречат на оперативната дейност на **ИЗПЪЛНИТЕЛЯ**.

Чл. 59. **ИЗПЪЛНИТЕЛЯТ** се задължава да предостави на този представител пълната възможност за проверка и измерване на всяка работа, която предстои да бъде покрита или скрита.

Чл. 60. **ИЗПЪЛНИТЕЛЯТ** се задължава при поискване от страна на **ВЪЗЛОЖИТЕЛЯ** или неговия представител, да осигурява достъп до работните места, помещенията и складовете, където се изпълняват договорените СМР или части от тях или се съхраняват материали или строителни елементи

Чл. 61. (1) **ИЗПЪЛНИТЕЛЯТ** се задължава, при поискване от страна на **ВЪЗЛОЖИТЕЛЯ**, да осигурява съдействие за изследване, измерване и изпитване на каквито и да било видове работа, качество, тегло или количество на какъвто и да било употребяван материал.

(2) Предписанията и заповедите на лицето, упражняващо строителен надзор и проектанта, вписани в заповедната книга, са задължителни за **ИЗПЪЛНИТЕЛЯ**. (приложимо за обособена позиция № 1)

(3) В случай на инструкции, получени от лице - различно от изброените в предходната алинея, **ИЗПЪЛНИТЕЛЯТ** е длъжен веднага да информира **ВЪЗЛОЖИТЕЛЯ** чрез неговия представител. (приложимо за обособена позиция № 1)

Чл. 62. **ВЪЗЛОЖИТЕЛЯТ** има право да поръчва изследвания, изпитвания или измервания и извън определените в договора, когато счита това за необходимо. Ако изследването, изпитването или измерването по предходната алинея докажат правомерното използване на материали и/или точното изпълнение на работите, разходите се заплащат от **ВЪЗЛОЖИТЕЛЯ**. В противен случай разходите са за сметка на **ИЗПЪЛНИТЕЛЯ**.

Чл. 63. Ако **ВЪЗЛОЖИТЕЛЯТ** реши въз основа на провежданите проверки, че **ИЗПЪЛНИТЕЛЯ** не изпълнява работите съгласно одобрения график, **ИЗПЪЛНИТЕЛЯТ** трябва да предприеме стъпки, необходими за подобряване на напредъка на работите, включително тези, изискани от **ВЪЗЛОЖИТЕЛЯ**, без допълнителни разходи за **ВЪЗЛОЖИТЕЛЯ**.

## XVI. ОТГОВОРНОСТ НА СТРАНИТЕ ПРИ НЕИЗПЪЛНЕНИЕ

Чл. 64. (1) При изпадане в забава спрямо срока по чл. 3 от настоящия договор по вина на **ИЗПЪЛНИТЕЛЯ**, последният дължи на **ВЪЗЛОЖИТЕЛЯ** неустойка в размер на 0,1 % (нула цяло и един процента) от стойността на неизпълнението за всеки ден забава, но не повече от 10% (десет) процента от общата стойност на договора.

(2) При пълно неизпълнение на настоящия договор, **ВЪЗЛОЖИТЕЛЯТ** не дължи окончателно плащане на **ИЗПЪЛНИТЕЛЯ**, а **ИЗПЪЛНИТЕЛЯТ** се задължава да възстанови по сметката на **ВЪЗЛОЖИТЕЛЯ** усвоеното авансово плащане и дължи на **ВЪЗЛОЖИТЕЛЯ** неустойка в размер на 10 % (десет процента) от стойността на договора.

(3) При частично неизпълнение или частично некачествено изпълнение (под некачествено изпълнение се има предвид изпълнение, което не е в съответствие с изискванията на **ВЪЗЛОЖИТЕЛЯ** посочени в техническата спецификация от документацията за участие), в случай, че **ИЗПЪЛНИТЕЛЯТ** не отстрани констатираните от **ВЪЗЛОЖИТЕЛЯ** забележки, то **ВЪЗЛОЖИТЕЛЯТ** не дължи плащане, в размер, съобразно стойността на неизпълнените или некачествено изпълнените работи. В тези случаи **ИЗПЪЛНИТЕЛЯТ** дължи неустойка в размер на 10 % (десет процента) от стойността на неизпълнените или некачествено изпълнените работи.

(4) При забава на плащанията по настоящия договор, **ВЪЗЛОЖИТЕЛЯТ** дължи на **ИЗПЪЛНИТЕЛЯ** неустойка в размер на 0.2 % (нула цяло и два процента) за всеки просрочен ден, но не повече от 20 % (двадесет процента) от стойността на съответното забавено плащане.

Чл. 65. **ВЪЗЛОЖИТЕЛЯТ** не отговаря за щети или понесени повреди от персонала или имуществото на **ИЗПЪЛНИТЕЛЯ** или неговите подизпълнители през време на изпълнение на договора или като последица от него. **ИЗПЪЛНИТЕЛЯТ** не може да иска промяна в стойността на договора или други видове плащания за компенсиране на такава щета или вреда.

Чл. 66. **ВЪЗЛОЖИТЕЛЯТ** не носи отговорност, произтичаща от искиове или жалби, вследствие нарушения на нормативни изисквания от страна на **ИЗПЪЛНИТЕЛЯ**, неговите служители, лица, подчинени на неговите служители, или в резултат на нарушение правата на трети лица.

Чл. 67. Страните се освобождават от санкции за неизпълнение на задълженията си по този договор, ако причините са предизвикани от непреодолима сила по смисъла на чл. 306 от ТЗ (Търговския закон). Страната, която се позовава на непреодолима сила е длъжна да представи на другата страна документи, които да доказват това и да уведоми другата страна в срок до 7 (седем) дни след настъпване на такива обстоятелства със Сертификат от БТПП.

## **XVII. КОНФЛИКТ НА ИНТЕРЕСИ И КОДЕКС ЗА ЕТИЧНО ПОВЕДЕНИЕ**

Чл.68. (1) **ИЗПЪЛНИТЕЛЯТ** е длъжен да уведоми незабавно **ВЪЗЛОЖИТЕЛЯ** за всеки конфликт на интереси, който се появи по време на изпълнение на договора, или е налице неспазване на клаузите за етично поведение.

(2) **ИЗПЪЛНИТЕЛЯТ** трябва да предприеме всички необходими мерки, за да предотврати или прекрати всяка ситуация, която може да компрометира независимото и обективно изпълнение на договора.

(3) **ИЗПЪЛНИТЕЛЯТ** се задължава да смени незабавно всеки свой служител, участващ в изпълнението на договора, ако попадне в ситуация, която може да доведе до конфликт на интереси или е изложен на такава ситуация.

(4) **ИЗПЪЛНИТЕЛЯТ** трябва да действа във всеки един момент лоялно и безпристрастно в съответствие с правилата и/или кодекса за етично поведение, както и да спазва подобаваща дискретност.

(5) **ИЗПЪЛНИТЕЛЯТ** трябва да се въздържа от всякакви публични изявления във връзка с изпълнението на договора, направени без предварително писмено съгласие на **ВЪЗЛОЖИТЕЛЯ**, както и да се ангажира с дейност, която влиза в разрез със задълженията му по настоящия договор.

(6) **ИЗПЪЛНИТЕЛЯТ** и неговите служители трябва да запазят професионална тайна по време на изпълнение на договора, както и след приключването му. Те не трябва да ползват в ущърб на **ВЪЗЛОЖИТЕЛЯ** информацията, която им е била предоставена.

### **XVIII. ПРЕКРАТЯВАНЕ НА ДОГОВОРА. НЕУСТОЙКИ**

Чл. 69. Действието на настоящият договор се прекратява:

а) с изтичането на срока, за който е сключен и изпълнение на всички възложени задачи на страните по него;

б) по взаимно съгласие на страните, изразено писмено;

в) с двуседмично писмено предизвестие от **ВЪЗЛОЖИТЕЛЯ** при повторно и следващо неизпълнение на което и да е от задълженията на **ИЗПЪЛНИТЕЛЯ**, визирани в договора;

г) едностранно от **ВЪЗЛОЖИТЕЛЯ**, когато **ИЗПЪЛНИТЕЛЯТ** изпълнява и предяви иска за разплащане на извършените СМР на по-високи цени от посочените в остойностените от него количествени сметки.

д) когато **ИЗПЪЛНИТЕЛЯТ** изпадне в несъстоятелност;

е) при прекратяване на юридическото лице – изпълнител по договора.

Чл. 70. **ИЗПЪЛНИТЕЛЯТ** дължи връщане на неразходваната сума от получените до момента средства и неустойка в размер на 20% от получените до момента средства, при прекратяване на договора на основание чл. 69, т. „в”, „г”, „д” и „е”.

Чл. 71. При едностранно прекратяване на договора от страна на **ИЗПЪЛНИТЕЛЯ** преди завършването на възложените СМР, той заплаща неустойка, в размер на 30% от общата стойност на договора, с ДДС.

Чл. 72. В случаите по чл. 69, т. „д” **ВЪЗЛОЖИТЕЛЯТ** има право по всяко време да прекрати договора чрез едностранно писмено предизвестие до **ИЗПЪЛНИТЕЛЯ**. Договорът се прекратява без да се дължат обезщетения от **ИЗПЪЛНИТЕЛЯ**, при условие че прекратяването по този ред няма да препятства или затрудни упражняването на право на иск или на обезщетяване, което би възникнало след това за **ВЪЗЛОЖИТЕЛЯ**.

Чл. 73. **ВЪЗЛОЖИТЕЛЯТ** има право да прекрати договора с отправяне на 10-дневно писмено предизвестие до **ИЗПЪЛНИТЕЛЯ**, в следните случаи:

а) Когато **ИЗПЪЛНИТЕЛЯТ** преотстъпи изпълнението на договора на трето лице, без изричното писмено съгласие на **ВЪЗЛОЖИТЕЛЯ**;

б) Когато **ИЗПЪЛНИТЕЛЯТ** не е започнал изпълнението на строително-монтажните работи или е спрял хода им за повече от 10 (десет) работни дни, без да има основателна причина за това и въпреки получено писмено известие от **ВЪЗЛОЖИТЕЛЯ** да започне незабавно или да продължи работните процеси.

в) Ако стане явно, че **ИЗПЪЛНИТЕЛЯТ** ще просрочи неоснователно изпълнението на възложената работа с повече от 30 (тридесет) дни или няма да я извърши по уговорения начин и с нужното качество.

Чл. 74. При настъпване на условията по предходния член **ВЪЗЛОЖИТЕЛЯТ** има право да завърши сам работите или да наеме друг изпълнител да ги завърши, като в този случай разходите се поемат изцяло от **ИЗПЪЛНИТЕЛЯ** по договора.

Чл. 75. При прекратяване на договора на някое от основанията, посочени в чл. 73 от настоящия договор **ИЗПЪЛНИТЕЛЯТ** носи пълна отговорност за изпълнените работи до момента на прекратяването и в рамките на договорният гаранционен срок. В тези случаи страните подписват двустранен протокол за уреждане на финансовите отношения до момента на прекратяване на договора, като **ВЪЗЛОЖИТЕЛЯТ** заплаща на **ИЗПЪЛНИТЕЛЯ** действително извършените СМР, след прилагане на условията по чл. 71 от настоящия договор.

Чл. 76. **ВЪЗЛОЖИТЕЛЯТ** има право да прекрати едностранно договора, ако в резултат на обстоятелства, възникнали след сключването му не е в състояние да изпълни своите задължения, включително да осигури финансов ресурс за обезпечаване изпълнението на договора.

### **XIX. УРЕЖДАНЕ НА СПОРОВЕ. ПОДСЪДНОСТ**

Чл. 77. (1) Страните по договора ще решават споровете, възникнали при и по повод изпълнението на договора или свързани с договора, с неговото тълкуване, недействителност, неизпълнение или прекратяване по взаимно съгласие.

(2) При невъзможност споровете да бъдат решени по пътя на договарянето, те подлежат на разрешаване по съдебен ред.

(3) Компетентен съд е българския съд.

### **XX. ДРУГИ УСЛОВИЯ**

Чл. 78. Договорът се сключва при условие, че е представена гаранция за доброто му изпълнение в пълно съответствие с договореното и документи от съответните компетентни органи, удостоверяващи липсата на определените за това обстоятелствата по чл. 47 от ЗОП, които са изисквани и приложими за настоящата поръчка.

Чл. 79. Договорът влиза в сила от датата на подписването му.

Чл. 80. Настоящият договор не може да бъде изменян от страните по него. Изключение се допуска в случаите по чл. 43 от ЗОП. Ако е допуснато изменение и/или допълнение в настоящият договор, то става неразделна част от него и е валидно единствено, ако е извършено в писмена форма, подписана от страните.

Чл. 81. Всички уведомления, съобщения, указания и др., които се предават между страните, се изпращат писмено по пощата с обратна разписка, по факс, електронна поща на посочените адреси с последващо потвърждение.

Чл. 82. Всяка от страните по договора е длъжна да уведоми другата страна при промяна на банковата си сметка, данъчния си номер, адрес на кореспонденция или друга регистрация в срок до 5 (пет) дни от промяната.

Чл. 83. За случаи, неуредени с разпоредбите на настоящия договор и приложенията към него, се прилага действащото законодателство в Република България, изискванията на законодателството на Европейската общност, във връзка с предоставянето на безвъзмездната финансова помощ по Оперативна програма „Околна Среда 2007 – 2013 г.”

Чл. 84. При промяна в нормативната уредба, засягаща настоящия договор и водеща до противоречие с клаузите му, последните се привеждат в съответствие с нормативните промени.

Чл. 85. (1) Когато на Обекта се открият находки, които имат признаците на културни ценности, **ИЗПЪЛНИТЕЛЯТ** незабавно уведомява министъра на културата, с копие до **ВЪЗЛОЖИТЕЛЯ** и Консултанта.

(2) **ИЗПЪЛНИТЕЛЯТ** предприема необходимите мерки, за да предотврати преместването или повреждането на подобен предмет или вещ от неговите работници или други лица.

Чл. 86. (1) Разпоредбите на настоящия договор се тълкуват и прилагат във връзка една с друга, като при противоречие се търси действителната обща воля на страните.

(2) Нищожността на някоя от разпоредбите на Договора не води до нищожност на други разпоредби или на Договора като цяло.

Чл. 87. Настоящият Договор и Приложенията към него се сключи в три еднообразни екземпляра - два за **ВЪЗЛОЖИТЕЛЯ** и един за **ИЗПЪЛНИТЕЛЯ**.

Неразделна част от настоящия договор са следните приложения:

1. **Приложение № 1** – Техническа спецификация и описание на обекта на обществената поръчка;
2. **Приложение № 2** – Техническо предложение на Изпълнителя ведно с приложен линеен график за извършване на строително-монтажните работи;
3. **Приложение № 3** – Ценово предложение на Изпълнителя ведно с количествено стойностна сметка (Приложение № 1 към ценовото предложение).
4. **Приложение № 4** - Декларации по чл. 28, т. 25 и т. 40 и 41 от настоящия договор;
5. **Приложение № 5** - Заверено копие на валидна застраховка за професионална отговорност в строителството по чл.171 ЗУТ.(приложимо за обособена позиция № 1)

*ЗАБЕЛЕЖКА: Възложителят ще съобрази договорните клаузи с офертата на участника, избран за изпълнител.*

**ВЪЗЛОЖИТЕЛ:**

**ИЗПЪЛНИТЕЛ:**

ДПП «ВИТОША» :

\_\_\_\_\_  
Ландш. арх. Снежана Петрова  
Директор на ДПП „Витоша”

\_\_\_\_\_  
Нели Димитрова – гл. счетоводител на  
ДПП „Витоша”

ДЕКЛАРАЦИЯ

Аз, долуподписаният/а.....в качеството ми на представляващ.....Изпълнител по договор ...../..... по проект №....., финансиран с Договор № ..... приоритетна ос 3 на Оперативна програма „Околна среда 2007-2013 г.”

декларирам, че:

1. Запознат съм с определението за **нередност**, съгласно член 2 от Регламент (ЕО) № 1083/2006 на Съвета от 11 юли 2006 година, а именно:

„Нередност“: всяко нарушение на разпоредба на Общностното право, произтичащо от действие или бездействие на стопански субект, което има или би имало като последица нанасянето на вреда на общия бюджет на Европейския съюз, като отчете неоправдан разход в общия бюджет.

2. Запознат съм с определението за **измама**, съгласно чл.1 от Конвенцията за защита на финансовите интереси на Европейските общности, а именно:

Под измама следва да се разбира всяко умишлено действие, свързано с:

○ Използването или представянето на грешни, неточни или непълни декларации или документи, което води до злоупотреба или неоправдано използване на средства от общия бюджет на Европейските общности или бюджетите, управлявани от Европейските общности или от тяхно име;

○ прикриване на информация в нарушение на конкретно задължение, водещо до резултатите, споменати в предходната подточка;

○ разходване на такива средства за цели, различни от тези, за които са отпуснати първоначално.

3. Запознат съм, че съгласно одобрената Процедура за администриране на нередности в рамките на оперативна програма “Околна среда 2007 – 2013г.”, следва да подавам сигнали за наличие на нередности и измами или подозрение за нередности и измами **на служителя по нередности на бенефициента**;

4. Запознат съм, че при наличие или съмнение за връзка на някое от лицата, на които следва да се подават сигналите за нередности със случая на нередност, информацията се подава директно до един или няколко от следните органи:

○ Ръководителя на структурата, администрираща оперативната програма;

○ Ресорния заместник-министър или ръководител на ведомството;

○ Председателя на Съвета за координация в борбата с правонарушенията, засягащи финансовите интереси на Европейския съюз (Съвета) и до ръководителя на дирекция „Координация на борбата с измамите със средства на Европейския съюз (АФКОС)” в Министерството на вътрешните работи;

○ Европейската служба за борба с измамите към Европейската комисия в Брюксел (ОЛАФ).

5. Запознат съм с Наредбата за определяне на процедурите за администриране на нередности по фондове и програми, съфинансирани от ЕС, приета с Постановление № 285 на Министерски съвет от 2009г.

Настоящата декларация е изготвена в два екземпляра - по един за деклариращия и за служителя по нередности на бенефициента.

Дата .....2014 г.

Подпис на деклариращия: .....

**ДЕКЛАРАЦИЯ**

Аз, долуподписаният/а.....в качеството ми на представляващ.....Изпълнител по договор ...../..... по проект № ..... финансиран с Договор № ..... приоритетна ос 3 на Оперативна програма „Околна среда 2007-2013 г.”

декларирам, че:

1. Получих от бенефициента на електронен носител изискванията за изпълнение на мерките за информация и публичност, определени в указанията на Договарящия орган.
2. Получих от бенефициента на електронен носител задълженията по чл. 102/чл. 124 от Общите условия по договора за безвъзмездна финансова помощ.

Настоящата декларация е изготвена в два екземпляра - по един за деклариращия и за служителя по нередности на бенефициента.

Дата .....2014 г.

Подпис на деклариращия: .....